

ПАЙДАЛАНУ ТУРАЛЫ НҰСҚАУЛЫҚ
ПЕРЕВОД ОРИГИНАЛЬНЫХ ИНСТРУКЦИЙ

DEXTER
POWER

CDT112LD.T

12 В Аккумуляторлы бұрғы 1
Односкоростная аккумуляторная
дрель 12 В
12V Cordless drill one speed



KZ	ПАЙДАЛАНУШЫ НҰСҚАУЛЫҒЫ	4
RU	РУКОВОДСТВО ПОЛЬЗОВАТЕЛЯ	21
EN	USERS MANUAL	38

Batch No. / Партия №:

Позитэк Текнолоджи (Китай) Ко., Лтд. Адрес: 18, Донванг Родд, Сучжоу Индастриал Парк, Джангсу, Китай
Копию сертификата соответствия или декларации о соответствии на данный товар можно получить на информационной стойке любого из магазинов Леруа Мерлен Восток.

Лицо уполномоченное принимать претензии по качеству товара: 000 ЛЕРУА МЕРЛЕН ВОСТОК, 141031, Московская область, г. Мытищи, Остаховское шоссе, д.1, РОССИЯ

Batch No. / Партия №:

POSITEC TECHNOLOGY (ҚЫТАЙ) СО., LTD. NO.18 ДУНФАН РОАД, СУЧЖОУ ӨНЕРКӘСІПТІК КЕШЕНІ

Осы тауардың сәйкестік сертификатының немесе сәйкестік жөніндегі декларацияның көшірмесін кез-келген Леруа Мерлен Восток дүкендерінің апараты үстелшесінен алуға болады.

Тауардың сапасы бойынша қойылатын талаптарға жауапты өкілетті тұлға: «Леруа Мерлен Восток» ЖШС, 141031, Мәскеу обл., Мытищи қ., Остаховское тасжолы, 1, РФ

EAN CODE : 3 276000 629030

ADEO Services 135 Rue Sadi Carnot - CS 00001 59790 RONCHIN - France
Made in P.R.C. XX/XXXX Қытайда жасалған Сделано в Китае

DEXTER
POWER



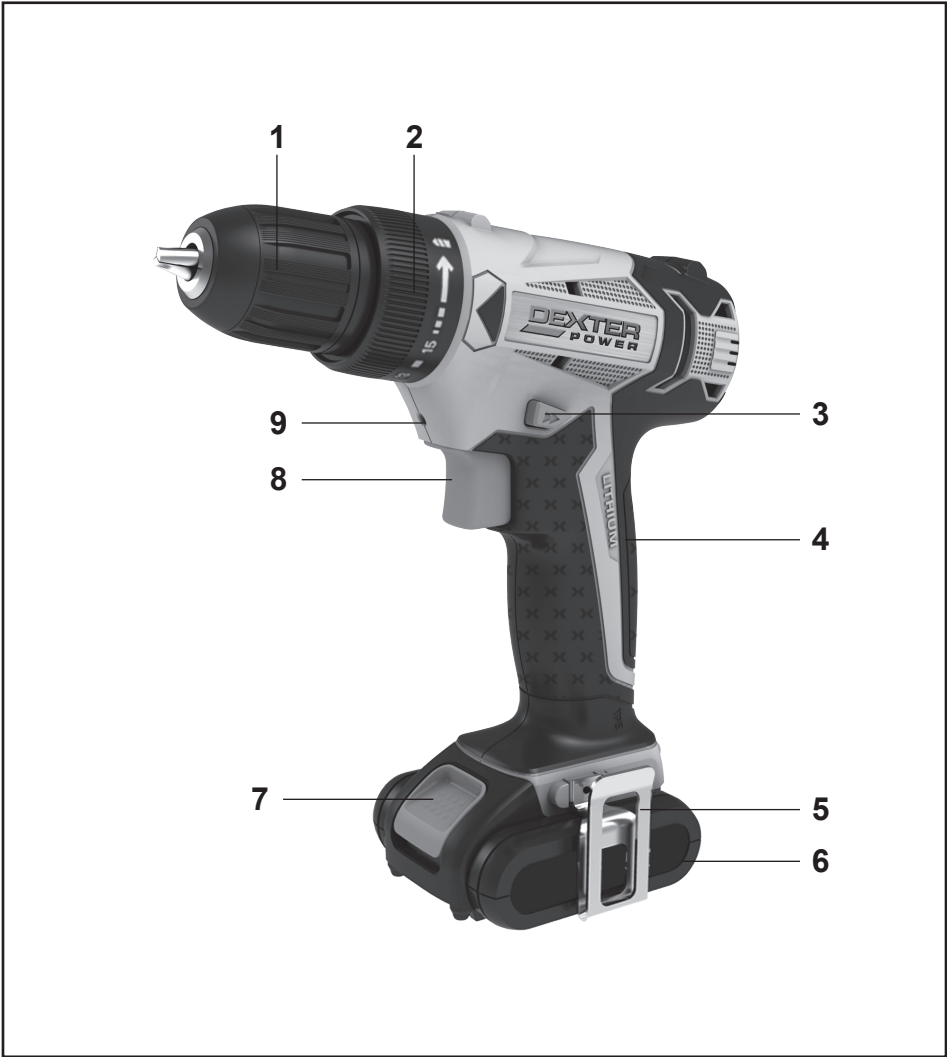

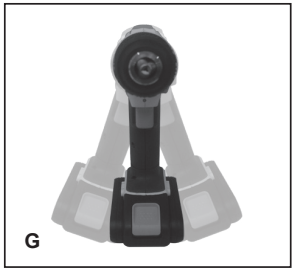
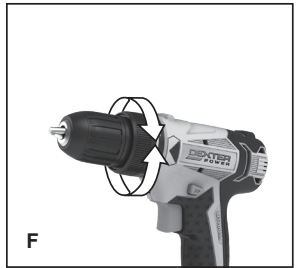
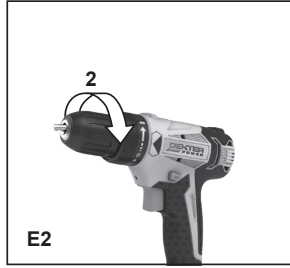
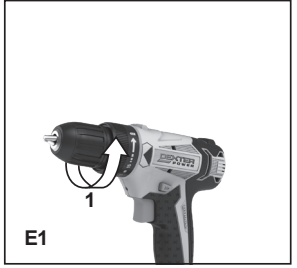
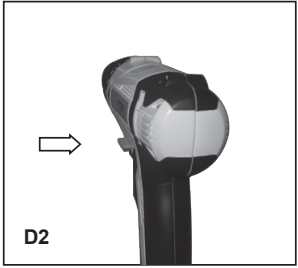
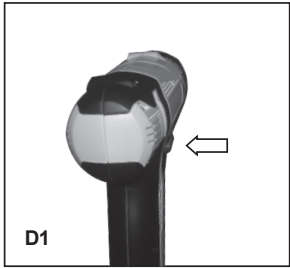
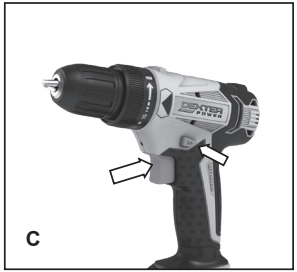
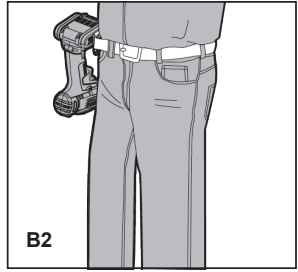
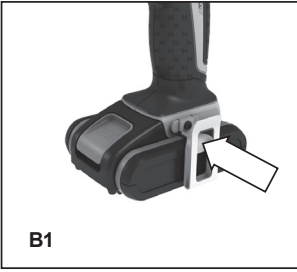

ЭЛЕКТР ҚҰРАЛЫНЫҢ ҚАУІПСІЗДІГІ БОЙЫНША ЖАЛПЫ ЕСКЕРТУЛЕР



ЕСКЕРТУ Осы электр құралымен бірге берілген барлық қауіпсіздік ескертулерін, нұсқауларды, суреттерді және техникалық сипаттамаларды оқып шығыңыз.

Төменде көрсетілген барлық нұсқауларды орындамау салдарынан электр тогының соғуы, өрт шығуы және/немесе ауыр жарақат орын алуы мүмкін.

Барлық ескертулер мен нұсқауларды болашақта қарау үшін сақтап қойыңыз.

Ескертулердегі "электр құралы" термині электр желісінен жұмыс істейтін (сымды) немесе батареямен жұмыс істейтін (сымсыз) электр құралын білдіреді.

1) Жұмыс орнының қауіпсіздігі

- a) Жұмыс орны таза әрі жарық болуы қажет. Жұмыс орнының лас немесе қараңғы болуы оқыс оқиғалардың пайда болуына себеп болады.
- b) Электр құралдарын тұтанғыш сұйықтықтар, газдар немесе шаң сияқты заттар болатын жарылыс қаупі бар орталарда пайдаланбаңыз. Электр құралдары шаңды немесе түтінді тұтандыруы мүмкін ұшқындар шығарады.
- c) Электр құралын пайдаланған кезде, балалар мен бөгде адамдар алшақ тұруы қажет. Басқа нәрсеге алаңдау салдарынан құралды басқара алмай қалуыңыз мүмкін.

2) Электр жүйелерін пайдаланудағы қауіпсіздік техникасы

- a) Электр құралының ашалары розеткаға сәйкес келуі қажет. Ашаны еш уақытта өзгертпеңіз. Ешқандай адаптер штепсельдерін жерге тұйықталған электр құралдарымен бірге пайдаланбаңыз. Өзгертілмеген ашалар мен сәйкес келетін розеткалар электр тогының соғу қаупін азайтады.
- b) Құбырлар, радиаторлар, газ плиталары және тоңазытқыштар сияқты жерге тұйықталған заттарға денеңізді тигізбеңіз. Денеңіз жерге тұйықталған заттармен жанасса, электр тогының соғу қаупі артады.
- c) Электр құралдарын жаңбырдан және ылғалдан сақтаңыз. Электр құралына су кірсе, электр тогының соғу қаупі артады.
- d) Сымды тек орнымен пайдаланыңыз. Электр құралының сымын оны тасымалдау, тарту немесе қуат көзінен ажырату үшін пайдаланбаңыз. Сымды жоғары температурадан, майдан, өткір шеттерден немесе жылжымалы бөлшектерден алшақ ұстаңыз. Зақымдалған немесе шатасқан сымдар электр тогының соғу қаупін арттырады.
- e) Электр құралын далада пайдаланған кезде, далада пайдалануға жарамды ұзартқыш сымды пайдаланыңыз. Далада пайдалануға арналған сымды пайдаланғанда, электр тогының соғу қаупі азаяды.
- f) Үлғал жерде электр құралын пайдалануға тура келсе, қорғанысты өшіру құрылғысымен (ҚӨК) қорғалған жабдықты пайдаланыңыз. ҚӨК құрылғысын пайдаланғанда, электр тогының соғу қаупі азаяды.

3) Жеке қауіпсіздік

- a) Электр құралын пайдаланған кезде абай болыңыз, іс-әрекетіңізге байыптылықпен қарап, зейін қойыңыз. Шаршап тұрсаңыз немесе есірткі, ішімдік не дәрі-дәрмек қабылдаған болсаңыз, электр құралын пайдаланбаңыз. Электр құралдарын пайдаланған кезде зейін қоймау салдарынан жеке ауыр жарақат алуыңыз мүмкін.
- b) Жеке қорғаныс жабдығын пайдаланыңыз. Қорғаныс көзілдірігін үнемі тағып жүріңіз. Шаңнан қорғайтын маска, сырғанамайтын арнайы аяқ-киім, берік каска немесе есту мүшесін қорғайтын құрал сияқты қорғаныс жабдығын сәйкес жағдайларда пайдаланғанда жеке жарақат алу қаупі азаяды.

- c) Электр құралының абайсызда іске қосылуына жол бермеңіз. Қуат көзіне және/немесе батареяға қоспас бұрын, құралды жинамай не тасымалдамай тұрып, ауыстырып-қосқыштың өшірулі күйде болуына көз жеткізіңіз. *Электр құралдарын ауыстырып-қосқышынан ұстап тасымалдау немесе ауыстырып-қосқыш қосулы күйде қуаттандыру салдарынан оқыс оқиғалар орын алуы мүмкін.*
- d) Электр құралын іске қоспас бұрын, реттегіш кілттер мен сомынды бұрайтын кілттерді алып тастаңыз. *Электр құралының айналатын бөлігінде бекітулі күйде қалған реттегіш кілт немесе сомынды бұрайтын кілт дене жарақатына әкелуі мүмкін.*
- e) Қатты күш жұмсамаңыз. Үнемі тұрақты қалыпта тұрыңыз және тепе-теңдік сақтаңыз. *Бұл кездейсоқ жағдайларда электр құралын дұрыс басқаруға мүмкіндік береді.*
- f) Тиісті түрде киініңіз. Кең киім кимеңіз немесе әшекей тақпаңыз. Шашыңыз бен киіміңізді жылжымалы бөлшектерден алшақ ұстаңыз. *Кең киім, әшекей немесе ұзын шаш жылжымалы бөлшектерге ілініп қалуы мүмкін.*
- g) Құралдармен бірге шаң сору және шаң жинау жүйесі қамтамасыз етілсе, олардың дұрыс жалғанып, пайдаланылатынына көз жеткізіңіз. *Шаңсорғыштарды пайдалану шаңға қатысты қауіптерді азайтады.*
- h) Құралды жиі пайдалану нәтижесінде босаңсып, қауіпсіздік қағидаларын елеусіз қалдырмаңыз. *Салғырттық таныту бір мезетте ауыр жарақатқа әкеп соқтыруы мүмкін.*
- 4) Электр құралын пайдалану және оған күтім көрсету
- a) Электр құралына артық жүктеме түсірмеңіз. Жұмысыңыз үшін дұрыс электр құралын пайдаланыңыз. *Дұрыс электр құралы өзінің арнайы жылдамдығында жұмысты едәуір тиімді әрі қауіпсіз түрде орындайды.*
- b) Ауыстырып-қосқышы қосылмайтын және өшпейтін электр құралын пайдаланбаңыз. *Ауыстырып-қосқыш арқылы басқарылмайтын кез келген электр құралы қауіпті және оны жөндеу қажет.*
- c) Кез келген реттеулер жасамас бұрын, керек-жарақтарды ауыстырмас бұрын немесе электр құралдарын ұзақ уақытқа сақтамас бұрын, ашаны қуат көзінен ажыратыңыз және/немесе батареясы бар болса, оны шығарып алыңыз. *Мұндай сақтық шаралары электр құралының кездейсоқ іске қосылу қаупін азайтады.*
- d) Пайдаланылмайтын электр құралдарын балалардың қолы жетпейтін жерде сақтаңыз. Электр құралымен немесе осы нұсқаулармен таныс емес адамдарға құралды пайдалануға рұқсат бермеңіз. *Электр құралдарын жаттықтырылмаған пайдаланушылар қолданса, қауіп төнеді.*
- e) Электр құралдарына және керек-жарақтарға техникалық қызмет көрсетіңіз. Жылжымалы бөлшектердің қисаюын немесе кептелуін, бөлшектердің бұзылуын және электр құралының жұмысына әсер етуі мүмкін басқа барлық жағдайдың бар-жоғын тексеріңіз. Электр құралы зақымдалса, оны пайдаланар алдында жөндеңіз. *Көптеген оқыс оқиғалар электр құралдарына тиісті түрде техникалық қызмет көрсетпеу салдарынан орын алады.*
- f) Кескіш құралдарды өткір және таза күйде ұстаңыз. *Тиісті түрде техникалық қызмет көрсетілген шеттері өткір кескіш құралдар бүгіліп қалмайды және оларды басқару оңай болады.*
- g) Жұмыс жағдайларын және орындау қажет жұмысты назарға ала отырып, электр құралын, керек-жарақтарды, құрал ұштықтарын және т. б. осы нұсқауларға сәйкес пайдаланыңыз. *Электр құралын тағайындалған мақсатынан басқа мақсаттарда пайдалану әсерінен қауіпті жағдай орын алуы мүмкін.*
- h) Тұтқалардың және қолмен ұстайтын беттердің құрғақ, таза болуын қадағалап, май мен шырыштан тазалап тұрыңыз. *Тұтқалар және қолмен ұстайтын беттер тайғақ болса, күтпеген жағдай орын алғанда, құралды пайдалану және оған ие болу мүмкін болмайды.*

- 5) Батарея құралын пайдалану және оған күтім көрсету
- a) Тек өндіруші ұсынған зарядтағыш құрал арқылы зарядтаңыз. Батарея блогының белгілі бір түріне арналған зарядтағыш құралды басқа түрдегі батарея блогымен пайдалану өрт қаупін тудыруы мүмкін.
 - b) Электр құралдарын тек арнайы жасалған батарея блоктарымен пайдаланыңыз. Кез келген басқа батарея блоктарын пайдалану жарақат немесе өрт қаупін тудыру мүмкін.
 - c) Батарея блогын пайдаланбаған кезде, оны бір клеммадан басқасына қосылуына себеп болуы мүмкін қағаз қыстырғыштар, тиындар, кілттер, шегелер, бұрандалар сияқты басқа да ұсақ металл заттардан алшақ ұстаңыз. Батарея клеммаларының бірге тұйықталуы күйіп қалуға немесе өрт шығуына себеп болуы мүмкін.
 - d) Қолайсыз жағдайларда батареядан сұйықтық ағып кетуі мүмкін, оны денеңізге тигізбеңіз. Егер абайсызда тиіп кетсе, сумен шайыңыз. Егер сұйықтық көзге тиіп кетсе, қосымша медициналық көмек алыңыз. Батареядан шыққан сұйықтық тітіркенуге немесе күйіп қалуға себеп болуы мүмкін.
 - e) Зақымдалған немесе өзгертілген батарея блогын немесе құралды пайдаланбаңыз. Зақымдалған немесе өзгертілген батареялар өрт, жарылыс немесе жарақат алу қаупі бар күтпеген әрекетке әкелуі мүмкін.
 - f) Батарея блогын немесе құралды отқа немесе шамадан тыс температура әсеріне ұшыратпаңыз. Отқа немесе 130°C шамасынан жоғары температура әсеріне ұшырату жарылыс туғызуы мүмкін.
 - g) Барлық зарядтау нұсқауларын орындаңыз және батарея блогын немесе құралды нұсқауларда көрсетілген температура ауқымынан тыс зарядтамаңыз. Батареяны дұрыс емес немесе көрсетілген температура ауқымынан тыс зарядтау оны зақымдап, өрттің пайда болу қаупін арттыруы мүмкін.
- 6) Қызмет көрсету
- a) Электр құралына қызмет көрсету жұмысын білікті маман тек түпнұсқа бөлшектерді пайдаланып жасауы тиіс. Бұл электр құралы қауіпсіздігінің сақталуын қамтамасыз етеді.
 - b) Зақымдалған батарея блоктарына ешқашан қызмет көрсетпеңіз. Батарея блоктарына қызмет көрсетуді тек өндіруші немесе өкілетті қызмет көрсету жеткізушісі орындауы тиіс.

БҰРҒЫ ҚАУІПСІЗДІГІ БОЙЫНША ЕСКЕРТУЛЕР

- 1) Барлық жұмыстарға арналған қауіпсіздік нұсқаулары
 - a) Кескіш керек-жарақ немесе ,бекіткіштер жасырын сымға тиіп кетуі мүмкін болатын жұмысты орындау барысында электр құралын оқшауланған қармау беттерінен ұстаңыз. Кескіш керек-жарақ немесе бекіткіш кернеулі сымға жалғанса, электр құралының ашық металл бөліктерінде кернеу пайда болып, нәтижесінде операторды ток соғуы мүмкін.
- 2) Ұзын бұрғы бастиектерін пайдалану кезіндегі қауіпсіздік нұсқаулары
 - a) Бұрғы бастиегінің максималды жылдамдық деңгейінен жоғары жылдамдықта жұмыс істеменіз. Жоғары жылдамдықта бастиек өңделетін бұйымға жанаспай еркін айналатын болса, ол майысып, жеке жарақат алуға әкелуі мүмкін.
 - b) Бұрғылауды әрдайым төмен жылдамдықта бастаңыз және бастиек ұшының өңделетін бұйымға жанасып тұруын қамтамасыз етіңіз. Жоғары жылдамдықта бастиек өңделетін бұйымға жанаспай еркін айналатын болса, ол майысып, жеке жарақат алуға әкелуі мүмкін.
 - c) Қысымды бастиекпен тікелей сызықта қолданыңыз және шамадан тыс қысым қолданбаңыз. Бастиектер майысып, сынуға немесе басқарудың жоғалуына әкелуі мүмкін, ал өз кезегінде жеке жарақат алуға себеп болуы мүмкін.

БАТАРЕЯ БЛОГЫНЫҢ ҚАУІПСІЗДІГІ БОЙЫНША ЕСКЕРТУЛЕР

- a) Батарея блогын немесе ұяшықтарды бөлшектеуге, ашуға немесе бөліктеуге болмайды.
- b) Батарея блогын қысқа тұйықтамаңыз. Батарея блоктарын қорапта немесе жәшікте қалай болса солай сақтамаңыз, себебі олар бір-бірін қысқа тұйықтауы мүмкін немесе өткізгіш материалдармен қысқа тұйықталады. Батарея блогын пайдаланбаған кезде, оны бір клеммадан басқасына қосылуына себеп болуы мүмкін қағаз қыстырғыштар, тиындар, кілттер, шегелер, бұрандалар сияқты басқа да ұсақ металл заттардан алшақ ұстаңыз. Батарея клеммаларының бірге тұйықталуы күйіп қалуға немесе өрт шығуына себеп болуы мүмкін.
- c) Батарея блогын жылуға немесе отқа жақындатпаңыз. Күн сәулесі тікелей түсетін жерде сақтамаңыз.
- d) Батарея блогының механикалық соққыға ұшырауын болдырмаңыз.
- e) Батарея ағып кеткен жағдайда, сұйықтықтың теріге немесе көзге тиюіне жол бермеңіз. Тиіп кеткен жағдайда, зардап шеккен аймақты көп мөлшердегі сумен жуып, медициналық көмекке жүгініңіз.
- f) Егер ұяшық немесе батарея блогын жұтып қойсаңыз, тез арада медициналық көмекке жүгініңіз.
- g) Батарея блогын таза және құрғақ күйде ұстаңыз.
- h) Батарея блогының клеммасы кірленген болса, құрғақ таза шүберекпен сүртіңіз.
- i) Батарея блогын пайдаланудан бұрын зарядтау керек. Әрқашан осы нұсқаулықты қарап, дұрыс зарядтау процедурасын пайдаланыңыз.
- j) Пайдаланылмаған кезде батарея блогын зарядтауға болмайды.
- k) Ұзақ уақыт сақталғаннан кейін максималды түрде өнімді болуы үшін, батарея блогын бірнеше рет зарядтап, зарядын тауысу қажет болуы мүмкін.
- l) Батарея блогы қалыпты бөлме температурасында ($20^{\circ}\text{C} \pm 5^{\circ}\text{C}$) жұмыс істесе, жақсы жұмыс өнімділігін береді.
- m) Батарея блоктарын қоқысқа тастаған кезде әртүрлі электрохимиялық жүйелердің батарея блоктарын бір-бірінен бөлек ұстаңыз.
- n) Тек өндіруші ұсынған зарядтағыш құрал арқылы зарядтаңыз. Жабдықпен бірге пайдалануға арнайы берілген зарядтағыш құралдан басқа зарядтағыш құралды пайдаланбаңыз. Батарея блогының белгілі бір түріне арналған зарядтағыш құралды басқа түрдегі батарея блогымен пайдалану өрт қаупін тудыруы мүмкін.
- o) Жабдықпен пайдалануға арналмаған кез келген батарея блогын пайдалануға болмайды.
- p) Батарея блогын балалардың қолы жетпейтін жерде сақтаңыз.
- q) Түпнұсқалық өнімнің әдебиетін болашақта анықтама ретінде пайдалану үшін сақтап қойыңыз.
- r) Пайдаланылмаған кезде батареяны жабдықтан алып қойыңыз.
- s) Тиісті түрде қоқысқа тастаңыз.
- t) Құрылғы ішінде өндірісі, сыйымдылығы, өлшемі немесе түрі әртүрлі ұяшықтарды араластырмаңыз.
- u) Пайдалану қажет болғанға дейін батарея блогын түпнұсқа қаптамасынан шығармаңыз.
- v) Батареядағы плюс (+) және минус (-) белгілерін байқап, дұрыс пайдаланылуын қамтамасыз етіңіз.

БАТАРЕЯНЫ ЗАРЯДТАҒЫШ ҚҰРАЛДЫҢ ҚАУІПСІЗДІГІ БОЙЫНША ЖАЛПЫ ЕСКЕРТУЛЕР

⚠ ЕСКЕРТУ Барлық қауіпсіздік ескертулері мен нұсқауларды оқып шығыңыз. *Ескертулер мен нұсқауларды орындамау салдарынан ток соғуы, өрт шығуы және/немесе ауыр жарақат алу жағдайлары туындауы мүмкін.* Барлық ескертулер мен нұсқауларды болашақта қарау үшін сақтап қойыңыз.

8 жастан асқан балалар мен дене, сезім мен ақыл-ой қабілеттері шектеулі немесе пайдалану бойынша тәжірибесі мен білімі жеткіліксіз тұлғалар осы құрылғыны ересектердің бақылауында болған жағдайда және құрылғыны қауіпсіз жолмен пайдалану жөнінде нұсқаулар алып, ықтимал қауіптерді түсінетін жағдайда пайдалана алады. Балалардың осы құрылғымен ойнауына жол бермеңіз. Тазалау және пайдаланушы тарапынан техникалық қызмет көрсету жұмыстарын балаларға ересектердің бақылауынсыз орындауға болмайды.

Қуат сымы зақымдалған болса, қауіптің алдын алу үшін оны өндіруші, қызмет көрсету агенті немесе сәйкес біліктілігі бар адамдар ауыстыруы керек.

БАТАРЕЯ ЗАРЯДТАҒЫШ ҚҰРАЛЫНА АРНАЛҒАН ҚОСЫМША ҚАУІПСІЗДІК НҰСҚАУЛАРЫ

1. Зарядтау алдында нұсқаулықтарды оқып шығыңыз.
2. Ағып кеткен батареяны зарядтамаңыз.
3. Зарядтағыш құралдарды тағайындалмаған жұмысынан басқа қосымша жұмыстар үшін пайдаланбаңыз.
4. Зарядтау алдында зарядтағыш құралдың жергілікті ауыспалы ток көзіне сәйкес келетініне көз жеткізіңіз.
5. Бөлме ішінде пайдалануға арналған немесе жаңбыр астына қоймаңыз.
6. Зарядтағыш құралды ылғалданудан қорғау керек.
7. Зарядтағыш құралды ашық күйде пайдаланбаңыз.
8. Батарея немесе зарядтағыш құралдың байланыстарын қысқартпаңыз.
9. Зарядтау кезінде «+/-» полярлықтарын ескеріңіз.
10. Құрылғыны ашпай, балалардың қолы жетпейтін жерде сақтаңыз.
11. Басқа өндірушілердің батареяларын немесе сәйкес келмейтін үлгілерді зарядтамаңыз.

12. Зарядтағыш құрал мен батареяның арасындағы байланыс дұрыс орнатылғандығына және басқа денелердің кедергі жасамайтынына көз жеткізіңіз.
13. Батарея зарядтағыш құралының саңылауларында бөгде заттардың болмауын және кірден және ылғалдан таза болуын қадағалаңыз. Құрғақ және аязсыз жерде сақтаңыз.
14. Батареяларды зарядтаған кезде, батарея зарядтағыш құралының жақсы желдетілген жерде және тұтанғыш материалдардан алшақ тұрғанына көз жеткізіңіз. Зарядтау кезінде батареялар қызып кетуі мүмкін. Батареяларды шамадан артық зарядтамаңыз. Зарядтау кезінде батареялар мен зарядтағыш құралдардың қараусыз қалдырылмағанына көз жеткізіңіз.
15. Қайта зарядталмайтын батареяларды зарядтамаңыз, себебі олар қызып кетуі және бұзылуы мүмкін.
16. Батарея блогын ауа температурасы 18°C - 24°C аралығында зарядтау арқылы қызмет ету мерзімін ұзартып және өнімділіктің артуына қол жеткізуге болады. Батарея блогын 0°C шамасынан төмен немесе 40°C шамасынан жоғары ауа температурасында зарядтамаңыз. Бұл өте маңызды, себебі ол батарея блогының қатты зақымдалуын болдырмайды.
17. Тек өндіруші қамтамасыз еткен және өндіруші ұсынған үлгілердегі батарея блогын зарядтаңыз.
18. Зарядтағаннан кейін, батарея зарядтағыш құралын қуат көзінен ажыратыңыз. Шасси қосылымдарын, содан кейін батарея қосылымдарын алыңыз.

ТЕХНИКАЛЫҚ ДЕРЕКТЕР

Түрі CDT112LD.T (CDT -құрылғының белгісі, аккумуляторлы бұрғының бір түрі)

Кернеу	12 В ---
Зарядтағыш құрал кірісі	100-240 В~50/60 Гц, 42 Вт
Зарядтағыш құрал шығысы	10,8-20 В --- 1500 mA
Зарядтағыш құрал үлгісі	ACG1815D
Батарея блогының үлгісі	ABP1220SD
Батарея қуаттылығы	2,0 Асағ литий-ионды
Батарея ұяшықтарының саны	3
Зарядтау уақыты	80 мин
Жүктемесіз жылдамдығы	0-500 айн/мин
Ілінісу жалғастырғышы күйінің саны	18+1
Максималды айналу моменті	20 Нм
Патрон диаметрі	10 мм
Максималды бұрғылау тереңдігі	
	Болат 10 мм
	Ағаш 20 мм
Құрылғы салмағы	1,4 кг

ШУ ТУРАЛЫ АҚПАРАТ

Өлшенген дауыс қысымы

L_{pA} 76 дБ(A)

K_{pA}

3 дБ(A)

Өлшенген дауыс қуаты

L_{WA} 87 дБ(A)

K_{WA}

3 дБ(A)

Құлаққа арналған қорғаныш құралын тағып жүріңіз.

ДІРІЛ ТУРАЛЫ АҚПАРАТ

Дірілдің жалпы мәндері (сынақ вектордың саны) EN 62841 стандартына сәйкес анықталған:

Металды бұрғылау	Діріл шығысының мәні $a_{n,D} = 1,165 \text{ м/с}^2$
	Делсіздігі (K) = 1,5 м/с ²

Мәлімделген дірілдің жалпы мәні мен мәлімделген шу шығысының мәні стандартты сынақ әдісі бойынша өлшенді және оны құралдарды бір-бірімен салыстыру үшін пайдалануға болады.

Мәлімделген дірілдің жалпы мәні мен мәлімделген шу шығысының мәнін діріл әсерінде болу шамасын алдын ала бағалау үшін де пайдалануға болады.



ЕСКЕРТУ: Электр құралының нақты қолданысы кезіндегі діріл және шу шығысы құралды пайдалану әдістеріне, әсіресе келесі мысалдарға байланысты өңделетін бұйымның түріне және құралдың басқа пайдаланылу нұсқаларына байланысты

мәлімделген жалпы мәннен өзгеше болуы мүмкін:

Құрал қалай пайдаланылады және материалдар кесіледі немесе бұрғыланады.

Құрал жақсы күйде және дұрыс күтілген.

Құралдың дұрыс керек-жарағын қолданып, оның өткір және жақсы күйде болуын қамтамасыз ету.

Тұтқаларды берік ұстап және дірілге және шуға қарсы керек-жарақтар пайдаланылса.

Сонымен қатар құрал жобаланған мақсатына және осы нұсқауларға сәйкес қолданылады.

Діріл және шу қаупін азайту үшін:

-Дірілге қарсы қолғапты киіңіз

-Іске қосу уақытын қысқартыңыз

-Құлақ қорғанысын киіңіз

Егер құрал дұрыс қолданылмаса, қолдың дірілдеу синдромын тудыруы мүмкін.

⚠ ЕСКЕРТУ: Дәлірек айтқанда, нақты пайдалану жағдайларында әсер ету деңгейін бағалау кезінде жұмыс циклінің барлық бөліктерін, мысалы, құралды өшірген және оның іс жүзінде істемейтін бос жүріс уақытын ескеру тиіс. Бұл жалпы жұмыс уақытында әсер ету деңгейін айтарлықтай төмендетуі мүмкін.

Дірілдің және шудың әсер етуінен туындайтын қауіпті барынша азайтуға көмектеседі.

Әрдайым өткір ұңғылағыштар, бұрғылар мен жүздерді пайдаланыңыз.

Құралға осы нұсқауларға сәйкес күтім көрсетіп, қажет жерлерін майлаңыз.

Егер құрал үнемі пайдаланылса, онда дірілге және шуға қарсы керек-жарақтарды сатып алыңыз.

Жұмыс кестеңізді жоғары діріл құралын пайдалануды бірнеше күнге созу үшін жоспарлаңыз.

КЕРЕК-ЖАРАҚТАР

Литий-ионды батарея блогы	1
Зарядтағыш құрал	1
Екі ұшты бастиектер	1
белдік қысқышы	1

Керек-жарақтарды құралды сатқан дүкеннен сатып алуға кеңес береміз. Танымал брендпен белгілі сапалы керек-жарақтарды пайдаланыңыз. Орындалатын жұмысқа сәйкес түрін таңдаңыз. Толық мәліметтер алу үшін керек-жарақ қаптамасын қараңыз. Дүкен қызметкерлері көмек көрсетіп, кеңес бере алады.

ҚҰРАМДАСТАР ТІЗІМІ

1. Алмалы-салмалы кілтсіз патрон
2. Айналу моментінің реттеу сақинасы
3. Алға/артқа айналдыруды басқару
4. Жұмсақ ұстау тұтқасы
5. Белдік қысқышы
6. Батарея блогы
7. Батарея блогын босату түймесі
8. Қосу/өшіру ауыстырып-қосқышы
9. Қарау шамы

БЕЛГІЛЕР



Жарақат алу қаупін азайту үшін пайдаланушы пайдалану нұсқаулығын оқып шығуы керек



Ескерту



Бұл өнім қайта өңдеуге келеді. Оны әрі қолдануға болмайтын жағдайда, оны қайта өңдейтін орталыққа тапсыруыңызды өтінеміз



Құлақ қорғанысын киіңіз



Қорғаныш көзілдірігін тағып жүріңіз



Шаңнан қорғайтын масканы киіңіз



Тек бөлме ішінде пайдалануға арналған



Батареялар тиісті түрде кәдеге жаратылмаған жағдайда су айналымына енуі мүмкін, бұл экожүйе үшін қауіпті. Пайдаланылған батареяларды сұрыпталмаған тұрмыстық қалдықтар ретінде кәдеге жаратпаңыз.



Отқа жақпаңыз



Электрлік өнімдердің қалдықтарын тұрмыстық қоқысқа тастауға болмайды. Кәдеге жаратуға арналған арнайы мекемелер болса, құралды кәдеге жаратыңыз. Кәдеге жарату бойынша кеңес алу үшін жергілікті өкілетті органдарға немесе сауда орнына хабарласыңыз.



Батарея блогын әрдайым 0-40°C температура аралығында зарядтаңыз



Литий-ионды батарея Бұл өнім барлық батарея блоктары мен батарея блогына қатысты "бөлек жинау" белгісімен белгіленген. Оны қоршаған ортаға кері әсерін тигізбеу үшін қайта өңдейді немесе бөлшектейді. Батарея блоктарының құрамында қауіпті заттар болатындықтан, олар қоршаған орта мен адам денсаулығына қауіп төндіруі мүмкін.



Тек ғимарат ішінде пайдалануға арналған



Пайдаланушы нұсқаулығын оқып шығыңыз.



Қос қабатты оқшаулау



Балқитын сақтандырғыш



Оң клемма



Теріс клемма

Түр белгісі **CDT112LD.T (CDT-құрылғы белгісі, аккумуляторлы бұрғының бір түрі)**

Жоғарыдағы тізімде берілген керек-жарақтарды батарея зарядтағыш құралды сатқан дүкеннен сатып алуға кеңес береміз. Толық мәліметтер алу үшін керек-жарақ қаптамасын қараңыз. Дүкен қызметкерлері көмек көрсетіп, кеңес бере алады.

ПАЙДАЛАНУ НҰСҚАУЛАРЫ



ЕСКЕРТПЕ: Құралды қолдану алдында пайдалану кітапшасын мұқият оқып шығыңыз.

Мақсатты пайдалану

Құрылғы бұрандаларды бұрап бекітуге және босатуға, сонымен қатар ағашты, металды және пластмассаны бұрғылауға арналған.

ҚҰРАЛДЫ ҚОЛДАНЫСҚА ЕНГІЗУ АЛДЫНДА

А) БАТАРЕЯНЫ ЗАРЯДТАУ

Жеткізілетін зарядтағыш құрал осы құрылғыға орнатылған литий-ионды батареямен сәйкес келеді. Басқа батарея зарядтағыш құралын пайдаланбаңыз.

Литий-ионды батареялар терең қуатсызданудан қорғалған. Батарея қуаты таусылғанда, құрылғы қорғаныс тізбегі арқылы ажыратылады: Құрал ұстағышы бұдан былай айнамайды. Жылы ортада немесе қарқынды пайдаланудан кейін батарея блогы зарядтау үшін өте ыстық болуы мүмкін. Батареяны қайта зарядтамас бұрын оның суығанын күтіңіз.

Батарея блогын бірінші рет немесе ұзақ уақыт сақталғаннан кейін зарядтаған кезде, ол бірнеше рет зарядтау және қуатының таусылуы айналымынан кейін 100% зарядты қабылдайды.

В) БАТАРЕЯ БЛОГЫН АЛЫП ТАСТАУ ҮШІН (А1-СУРЕТІН ҚАРАҢЫЗ)

Алдымен батарея блогының босату түймесін (9) мықтап басып, содан кейін батарея блогын құралдан алып тастаңыз.

С) БАТАРЕЯ БЛОГЫН ОРНАТУ ҮШІН (А2-СУРЕТІН ҚАРАҢЫЗ)

Толығымен зарядталған батарея блогын құрылғыға орнына сырт етіп түскенше жеткілікті күшпен сырғытыңыз.

Д) Батарея блогын қалай зарядтау керек (А3-СУРЕТІН ҚАРАҢЫЗ)

ЗАРЯДТАУ ПРОЦЕДУРАСЫ

- 1) Зарядтағыш құралды тиісті розеткаға жалғаңыз. Шам жасыл түспен жанады.
- 2) Батарея блогын зарядтағыш құралға сырғытыңыз, қызыл түсті шам зарядталу процесінің басталғанын көрсетеді.
- 3) Зарядтау аяқталғаннан кейін, шам жасыл түске айналады. Енді блок толығымен зарядталды, зарядтағыш құралды ажыратып, батарея блогын алып тастаңыз.



Ескерту: Батарея зарядтағыш құралын үздіксіз пайдаланғаннан кейін немесе тікелей күн сәулесінің не жылудың әсеріне ұшыратқаннан кейін, толықтай зарядтау үшін қайта зарядтамас бұрын құралдың суығанын күтіңіз.

ЗАРЯДТАУ ИНДИКАТОРЫ

Бұл зарядтағыш құрал батарея блоктарында туындауы мүмкін мәселелерді анықтауға арналған. Индикатор шамдары мәселелерді көрсетеді (төмендегі кестені қараңыз). Егер бұл орын алса, зарядтағыш құралдың дұрыс екенін анықтау үшін жаңа батарея блогын енгізіңіз. Егер жаңа батарея дұрыс зарядталса, онда түпнұсқа блок ақаулы және оны қызмет орталығына немесе қайта өңдеу орталығына қайтару керек. Егер жаңа батарея блогы түпнұсқа батарея блогымен бірдей мәселені көрсетсе, зарядтағыш құралды өкілетті қызмет көрсету орталығында тексеріңіз.

Шам	ҚОСУ/ӨШІРУ түймесі жыпылықтайды	Күйі
Қызыл жанады	————	Зарядталуда
Қызыл жыпылықтайды	- - - - -	Ақаулы батарея
Жасыл жанады	————	Толық зарядталған
Жасыл жыпылықтайды	- - - - -	Қызу/салқындату кезіндегі кідіріс

ПАЙДАЛАНУ НҰСҚАУЛАРЫ

1. БЕЛДІК ҚЫСҚЫШЫН ҚАЛАЙ ПАЙДАЛАНУ КЕРЕК (В1, В2-СУРЕТІН ҚАРАҢЫЗ)

Белдік қысқышын (7) пластик қаптамада берілген бұрандамен құралға бұрап бекітіңіз. Белдік қысқышын белдікке немесе қалтаңызға іліп қоюға болады.

2. ҚОСУ / ӨШІРУ АУЫСТЫРЫП-ҚОСҚЫШЫ (С-СУРЕТІН ҚАРАҢЫЗ)

Бұрғыны іске қосу үшін қосу/өшіру ауыстырып-қосқышын басыңыз және жұмысын тоқтату үшін ауыстырып-қосқышты жіберіңіз. Қосу/өшіру ауыстырып-қосқышы ауыстырып-қосқышты жылдам босатқан кезде патронды дереу тоқтататын тежегіш функциясымен жабдықталған. Бұл сондай-ақ жоғары жылдамдыққа және арттырылған іске қосу жылдамдығына қол жеткізуге мүмкіндік беретін өзгермелі жылдамдық ауыстырып-қосқышы болып табылады. Жылдамдық ауыстырып-қосқыш триггерін басу саны арқылы басқарылады.



Ескерту: Төмен жылдамдықта ұзақ уақыт жұмыс істемейсіз, себебі шамадан тыс ішкі жылу түзілуі мүмкін.

3. АУЫСТЫРЫП-ҚОСҚЫШ ҚҰЛПЫ

Ауыстырып-қосқыш триггерін ӨШІРУЛІ күйде құлыптауға болады. Бұл құралды пайдаланбаған кезде кездейсоқ қосылып кету ықтималдылығын азайтады. Ауыстырып-қосқыш триггерін құлыптау үшін, айнаруды басқару элементін орталық күйге қойыңыз.

4. ЕКІ ЖАҚТЫ (D1, D2-СУРЕТІН ҚАРАҢЫЗ)

Бұрғылау және бұрап бекіту үшін “ ◀ ” белгісімен белгіленген алға айналдыруды пайдаланыңыз (тетік сол жаққа қарай жылжиды). “ ▶ ” белгісімен белгіленген кері айналдыруды (тетік оң жаққа қарай жылжиды) бұрандаларды бұрап алу үшін және қысылып қалған бұрғы бастиегін босату үшін пайдаланыңыз.



Ескерту: Айналдыру бағытын ешқашан патрон айналып тұрған кезде өзгертпеңіз, ол тоқтағанша күтіңіз!

5. ПАТРОНДЫ РЕТТЕУ (E1, E2-СУРЕТІН ҚАРАҢЫЗ)

Патрон жұдырықшаларын ашу үшін, патронның алдыңғы бөлігін 1-бағытта бұраңыз. Патрон жұдырықшаларының арасына бұрғы бастиегін салыңыз және алдыңғы бөлігін 2-бағытта бұраңыз. Бұрғы бастиегінің патрон жұдырықшаларының ортасында екендігіне көз жеткізіңіз. Соңынан патронның алдыңғы бөлігін 2-бағытта мықтап бұраңыз. Бұрғы бастиегі енді патронға қысып бекітілді.

6. АЙНАЛУ МОМЕНТІН РЕТТЕУ (F-СУРЕТІН ҚАРАҢЫЗ)

(Бұрғылау бұрауышының бұрап бекіту күші)

Айналу моменті айналу моментінің реттеу сақинасын айналдыру арқылы реттеледі. Айналу моментінің реттеу сақинасы жоғары параметрге орнатылған кезде айналу моменті жоғары болады. Айналу моментінің реттеу сақинасы төмен параметрге орнатылған кезде айналу

моменті төмен болады.

Параметрді келесідей етіп жасаңыз:

1 - 4 шағын бұрандаларды бұрап бекіту үшін

5 - 9 бұрандаларды жұмсақ материалға бұрап бекіту үшін

10 - 18 бұрандаларды жұмсақ және қатты материалға бұрап бекіту үшін



ауыр бұрғылау үшін

7. АВТОМАТТЫ ШПИНДЕЛЬ ҚҰЛПЫ (G-СУРЕТІН ҚАРАҢЫЗ)

Автоматты шпindelь құлпы оны қалыпты бұрауыш ретінде пайдалануға мүмкіндік береді.

Бұранданы мықтап бекіту үшін қосымша бұрауға болады немесе батарея қуаты таусылған кезде жұмысты жалғастыруға болады. Қолмен бұрап бекіту мақсатында пайдалану үшін, құрал өшірілген кезде патрон автоматты түрде құлыпталады.

8. ҚАРАУ ШАМЫН ПАЙДАЛАНУ

Шамды қосу үшін қосу/өшіру ауыстырып-қосқышын басыңыз. Қосу/өшіру ауыстырып қосқышын босатқан кезде шам өшеді.

Жарықдиодты шам айналаны көруді жақсартады, әсіресе қараңғы және жабық аймақ үшін жақсы. Жарықдиод сонымен қоса батарея қуаттылығының индикаторы болып табылады. Ол қуат төмендегенде жыпылықтайды.

9. БҰРҒЫЛАУ

Қатты тегіс бетті бұрғылаған кезде, қажетті саңылау орнын белгілеу үшін ортадан тесіңіз.

Бұл тесуді бастаған кезде бұрғы бастиегінің ортадан жылжып кетуін болдырмайды. Құралды мықтап ұстаңыз және бастиек ұшын бұрғылау керек нүктеге орналастырыңыз. Құралды іске қосу үшін ауыстырып-қосқыш триггерін басыңыз. Бұрғы бастиегін өңделетін бұйымға жылжытыңыз және бастиектің кесуі үшін жеткілікті қысымды қолданыңыз. Саңылауды керу үшін күш немесе бүйірлік қысым қолданбаңыз.



Бетон және кірпіш қалауы үшін әрдайым вольфрам карбидті бұрғы бастиектерін пайдалану керек. Металды бұрғылаған кезде, тек жақсы күйдегі тезкескіш болат бұрғы бастиектерін пайдаланыңыз. Қысқа бұрауыш бастиектерін пайдаланған кезде әрдайым магнитті бастиек ұстағышын (бірге берілмейді) пайдаланыңыз.. Бұрап бекіту кезінде енгізуді жеңілдету үшін бұранда ойықтарына аз мөлшерде сұйық сабын немесе соған ұқсас сұйықтық жағыңыз.

10. ҚУАТЫ ТАУСЫЛҒАН БАТАРЕЯ БЛОГЫН КӨДЕГЕ ЖАРАТУ



Табиғи ресурстарды сақтау үшін батарея блогын қайта өңдеуге жіберіңіз немесе тиісті түрде көдеге жаратыңыз. Бұл батарея блогының құрамында литий-ионды батареялар бар. Қайта өңдеу және/немесе көдеге жаратудың қолжетімді опциялары туралы ақпарат алу үшін жергілікті қалдықтарды қайта өңдеу мекемесіне хабарласыңыз.

Көдеге жарату алдында бұрғыны қолданып батарея блогының зарядын тауысыңыз, одан кейін батареяны бұрғы корпусынан шығарып, қысқа тұйықталу мен зарядтың бітуіне жол бермеу үшін мықты жабысқақ таспамен ораңыз. Құрамдастардың ешқайсысын ашуға немесе алуға тырыспаңыз.

11. ШАМАДАН ТЫС ЖҮКТЕМЕДЕН ҚОРҒАНЫС

Шамадан тыс жүктеме болғанда мотор өшеді. Құрылғыдағы жүктемені дереу босатыңыз және жүктемесіз ең жоғарғы жылдамдықта шамамен 30 секунд бойына суытыңыз.

12. ТЕМПЕРАТУРАҒА БАЙЛАНЫСТЫ ШАМАДАН ТЫС ЖҮКТЕМЕДЕН ҚОРҒАНЫС

Электр құралы ретінде пайдаланылған кезде шамадан тыс жүктеме болмайды. Жүктеме тым жоғары болғанда немесе батарея рұқсат етілген 75°C температурасынан асып кеткенде,

электронды басқару температура оңтайлы температура ауқымына қайтадан жеткенше электр құралын өшіреді.

13. ТЕРЕҢ ЗАРЯД БІТУІНЕ ҚАРСЫ ҚОРҒАНЫС

Литий-ионды батарея "Заряд бітуінен қорғау жүйесі" арқылы терең заряд бітуіне қарсы қорғалған. Батарея қуаты таусылғанда, құрылғы қорғаныс тізбегі арқылы ажыратылады. Енгізілген құрал енді айналмайды.

МӘСЕЛЕ ШЕШІМІ

1. АУЫСТЫРЫП-ҚОСҚЫШТЫ БАСҚАН КЕЗДЕ НЕГЕ БҰРҒЫ ІСКЕ ҚОСЫЛМАЙДЫ?

Триггердің жоғарғы жағында орналасқан алға/артқа айналдыруды басқару элементі құлыптау функциясында орналасқан. Алға/артқа айналдыруды басқару элементін қажетті айналдыру күйіне қою арқылы құлыптан босатыңыз. Триггерді басыңыз және бұрғы айнала бастайды.

2. БҰРҒЫ БҰРАНДА ТОЛЫҒЫМЕН БЕРІК БЕКІТІЛГЕНГЕ ДЕЙІН ТОҚТАП ҚАЛАДЫ. НЕГЕ?

Айталу моментінің реттеу сақинасының айталу моменті күйін тексеріңіз, айталу моментінің реттеу сақинасы патрон мен бұрғы корпусының арасында орналасқан. 1-күй ең төменгі айталу моменті (бұрап бекіту күші) және 18-күй ең жоғарғы айталу моменті (бұрап бекіту күші).  -күй бұрғы жұмысына арналған. Үздік нәтижеге қол жеткізу үшін, айталу моментінің реттеу сақинасын ең жоғарғы күйге реттеңіз.

3. БАТАРЕЯ БЛОКАРЫНЫҢ ЖҰМЫС УАҚЫТЫНЫҢ ӘРТҮРЛІ БОЛУЫНЫҢ СЕБЕПТЕРІ

Келесідей зарядтау уақытына байланысты мәселелер: батарея блогын ұзақ уақыт бойына пайдаланбау батарея блогының жұмыс уақытын азайтады. Бұл бұрғыны зарядтап және жұмыс істеу арқылы бірнеше рет зарядтап және қуатын тауысу арқылы түзеуге болады. Қатты ағашқа үлкен бұрандаларды енгізу сияқты ауыр еңбек жағдайлары жеңіл жұмыс жағдайларына қарағанда батарея блогының қуатын жылдамырақ тауысады. Батарея блогын 0°C шамасынан төмен және 45°C шамасынан жоғары температурада қайта зарядтамаңыз, өйткені ол өнімділікке әсер етеді.

ТЕХНИКАЛЫҚ ҚЫЗМЕТ КӨРСЕТУ

Бұл электр құралы қосымша майлауды немесе техникалық қызмет көрсетуді қажет етпейді. Бұл құралда пайдаланушы қызмет көрсете алатын бөлшектер жоқ. Электр құралын тазалау үшін суды немесе химиялық тазартқыш құралдарын ешқашан пайдаланбаңыз. Құрғақ шүберекпен тазалап сүртіңіз. Электр құралын әрдайым құрғақ жерде сақтаңыз. Қозғалтқыштың желдеткіш саңылауларын таза ұстаңыз. Барлық жұмысты басқару элементтерін шаңнан сақтаңыз. Желдеткіш саңылаулардан ұшқындар шығуы мүмкін. Бұл қалыпты жағдай және электр құралын зақымдамайды.

Батарея арқылы жұмыс істейтін құралдар үшін

Құралды және батареяны пайдалану мен сақтауға арналған қоршаған орта температурасы 0°C-45°C аралығы болып табылады.

Зарядтау кезіндегі зарядтау жүйесінің ұсынылған қоршаған орта температурасы 0°C-40°C аралығы болып табылады.

ҚОРШАҒАН ОРТАНЫ ҚОРҒАУ



Электрлік өнімдердің қалдықтарын тұрмыстық қоқысқа тастауға болмайды. Кәдеге жаратуға арналған арнайы мекемелер болса, құралды кәдеге жаратыңыз. Кәдеге жарату бойынша кеңес алу үшін жергілікті өкілетті органдарға немесе сауда орнына хабарласыңыз.

СӘЙКЕСТІК ДЕКЛАРАЦИЯСЫ

Біз

ADEO Services

135 Rue Sadi Carnot - CS 00001 59790 RONCHIN - Франция

Бұл CDT112LD.T 12 В 1 жылдамдықты аккумуляторлы бұрғы төмендегі стандарттар мен стандартталған құжаттарға сәйкес келетіні толықтай жауапкершілігімізге кіретінін мәлімдейміз.

Келесі өнімнің

Сипаттама: 12 В Аккумуляторлы бұрғы 1 жылдамдықты

Түрі: CDT112LD.T (CDT-құрылғының белгісі, аккумуляторлы бұрғының бір түрі)

Функция: Бұрғылау

Топтама №:

келесі директиваларға сәйкес келетіндігін мәлімдейміз:

Машина құрастыру директивасы 2006/42/EC

2014/30/EU электрмагниттік үйлесімділік директивасы

RoHS директивасы (EU) 2015/863 өзгерістерімен 2011/65/EU

Келесі стандарттарға сай:

EN 62841-1:2015

EN 62841-2-1:2018

EN 55014-1:2017

EN 55014-2:2015

IEC 62321-1:2013

IEC 62321-2:2013

IEC 62321-3-1:2013

IEC 62321-4:2013+AMD1:2017

IEC 62321-5:2013

IEC 62321-6:2015

IEC 62321-7-1:2015

IEC 62321-7-2:2017

IEC 62321-8:2017

ISO 17075:2017

CE белгісі қойылған жылдың соңғы екі саны: 19



Шанхай қаласында 04-30-2019 ж. қол қойылды

Richie PERMAL

Сапа жөніндегі басшы

Julien Ledin өкілетті тұлғасы, ADEO сапа жөніндегі басшысы

ADEO Services 135 Rue Sadi Carnot - CS 00001 59790 RONCHIN – Франция

КЕПІЛДІК

1. Dexter өнімдері ең жоғары DIY сапа стандарттарына сай жасалған. Dexter компаниясы өнімдеріне сатып алған күннен бастап 24 айлық кепілдікті ұсынады. Осы кепілдік материалда және өндіру кезінде пайда болуы мүмкін барлық ақауларды қамтиды. Адамдарға және/немесе материалдарға қатысты ешбір сипаттағы, тікелей немесе жанама, талаптар жасау мүмкін емес. Dexter өнімдері кәсіби пайдалануға бағытталмаған.
2. Мәселе немесе ақау туындаған жағдайда, әрқашан алдымен Dexter дилеріне хабарласу керек. Көп жағдайда Dexter дилері мәселені шеше алады немесе ақаулықты түзете алады.
3. Бөлшектерді жөндеу немесе ауыстыру бастапқы кепілдік кезеңін ұзартпайды.
4. Мақсатты емес пайдалану немесе тозу нәтижесінде пайда болған ақаулар кепілдік аясына кірмейді. Тозу жағдайындағы басқа нәрселермен қоса, бұл ауыстырып-қосқыштарға, қорғаныс тізбегінің ауыстырып-қосқыштарына және моторларға қатысты.
5. Кепілдік бойынша талабыңыз мына шарттар орындалса ғана өңделеді:
 - Сатып алу күнін дәлелдейтін құжат ретінде түбіртеккі көрсеткенде.
 - Үшінші тарап жөндеу және/немесе ауыстыру жұмыстарын жүргізбеген болса.
 - Құрал тиісті емес түрде пайдаланылмаған болса (артық жүктеме салу немесе бекітілмеген керек-жарақтарды орнату).
 - Құрал сыртқы әсерлер немесе құм не тас сияқты бөгде заттардың әсерінен зақымдалмаған болса.
 - Қауіпсіздік нұсқауларын және пайдалану нұсқауларын сақтамаудан туындаған зақым жоқ болса.
 - Біздің тарапымыздан форс-мажорлық жағдайлар жоқ болса.
 - Шағым сипаттамасы қоса берілсе.
6. Кепілдік міндеттемелері біздің сату және жеткізу шарттарымызбен бірге қолданылады.
7. Өнім тиісті түрде оралған болса, Dexter компаниясына Dexter дилері арқылы қайтару керек ақаулы құралдарды Dexter алып кетеді. Тұтынушы ақаулы өнімдерді Dexter компаниясына тікелей жіберсе, Dexter компаниясы бұл өнімдерді тұтынушы тасымалдау шығындарын төлесе ғана өңдей алады.
8. Dexter компаниясы нашар қапталған күйде жеткізілген өнімдерді қабылдамайды.

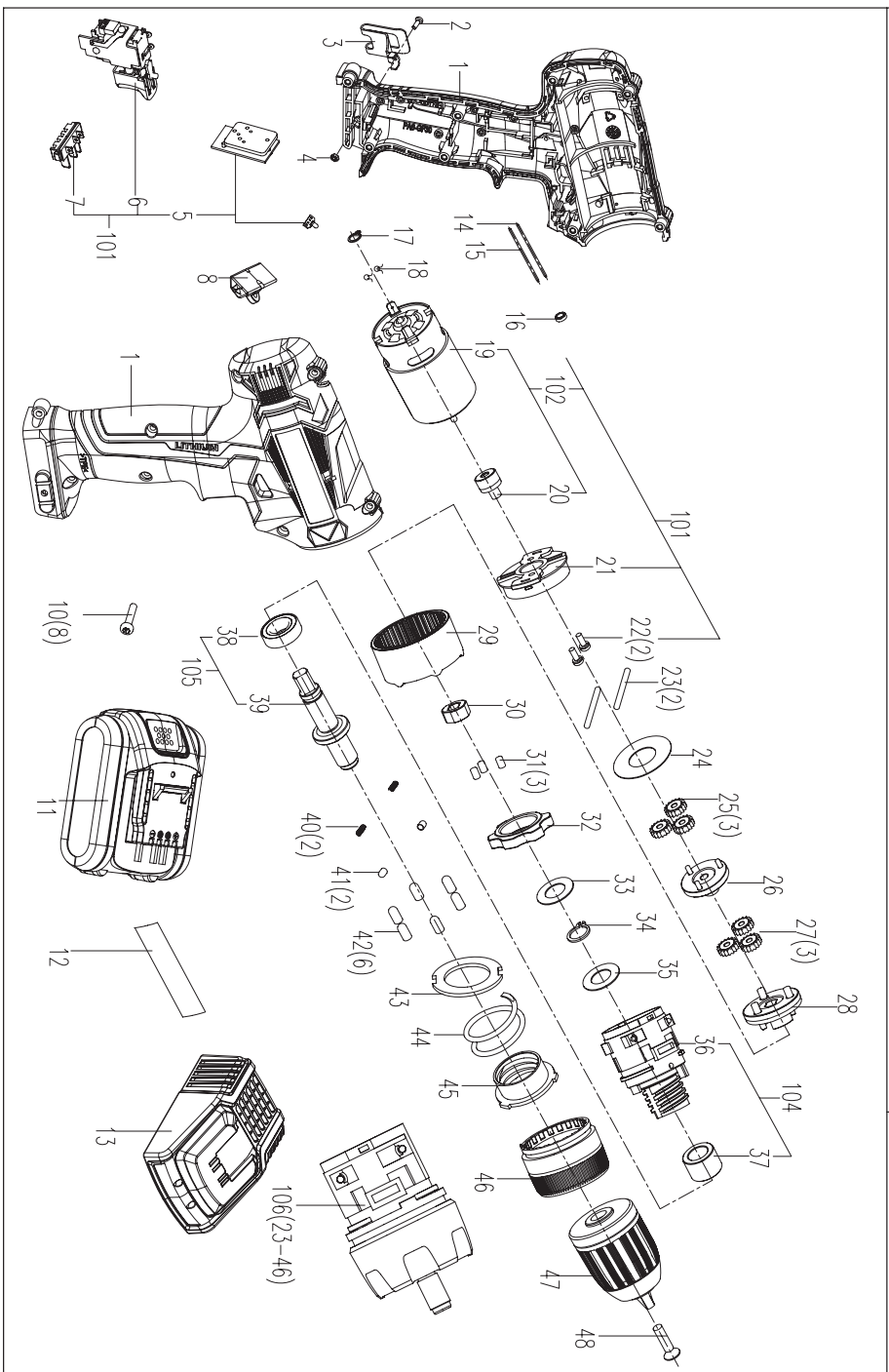

ОБЩИЕ ПРАВИЛА ТЕХНИКИ БЕЗОПАСНОСТИ ПРИ РАБОТЕ С ЭЛЕКТРОИНСТРУМЕНТАМИ



ПРЕДУПРЕЖДЕНИЕ. Прочитайте все правила безопасности, инструкции, иллюстрации и спецификации, прилагаемые к этому электроинструменту.

Невыполнение изложенных ниже инструкций может привести к поражению электрическим током, пожару и (или) тяжелым травмам.

Сохраните все предупреждения и инструкции для использования в будущем.

Термин «электроинструмент» в предупреждениях означает электрический инструмент с питанием от сети (с кабелем) или электрический инструмент с питанием от аккумулятора (без кабеля).

1) Безопасность рабочего места

- a) **Обеспечьте чистоту и освещенность рабочего места.** *Загроможденные и плохо освещенные места служат причиной несчастных случаев.*
- b) **Не используйте электроинструменты во взрывоопасных местах, например вблизи горючих жидкостей, газов или пыли.** *Электроинструменты генерируют искры, которые могут воспламенить пыль или испарения.*
- c) **Не позволяйте детям и посторонним находиться вблизи работающего электроинструмента.** *Отвлекающие факторы могут привести к потере контроля.*

2) Электротехническая безопасность

- a) **Вилка электроинструмента должна соответствовать розетке.** **Не пытайтесь внести изменения в конструкцию вилки.** **Не используйте никакие переходники для вилок электроинструментов с заземлением.** *Использование оригинальных вилок и соответствующих им розеток уменьшает риск поражения электрическим током.*
- b) **Избегайте прикосновений к заземленным объектам, таким как трубы, радиаторы, плиты и холодильники.** *Риск поражения электрическим током выше, когда тело заземлено.*
- c) **Не подвергайте электроинструменты воздействию дождя или влаги.** *При попадании воды в электроинструмент увеличивается риск поражения электрическим током.*
- d) **Обращайтесь с кабелем аккуратно.** **Никогда не переносите, не тяните и не выключайте электроинструмент за кабель.** **Держите кабель подальше от источников тепла, масла, острых предметов и движущихся частей.** *Поврежденные или запутанные кабели повышают риск поражения электрическим током.*
- e) **Для работы с электроинструментом вне помещения используйте предназначенный для этого удлинительный кабель.** *Использование кабеля, подходящего для использования вне помещения, снижает риск поражения электрическим током.*
- f) **Если использование электроинструмента в сыром помещении неизбежно, подключайте его через устройство защитного отключения (УЗО).** *Использование УЗО снижает риск поражения электрическим током.*

3) Личная безопасность

- a) **При использовании электроинструмента будьте бдительны, следите за своими действиями и следуйте здравому смыслу.** **Не пользуйтесь электроинструментом, если вы устали или находитесь под воздействием наркотиков, алкоголя или медикаментов.** *Даже кратковременная невнимательность при работе с электроинструментом может привести к тяжелым травмам.*
- b) **Используйте средства индивидуальной защиты.** **Используйте средства защиты глаз.** *Использование защитных средств, таких как респиратор, нескользкая защитная обувь, каска и средства защиты органов слуха в соответствующих условиях уменьшает риск получения травм.*

- c) **Не допускайте непредвиденных запусков. Перед подключением электроинструмента к сети питания (или аккумулятору) и перед его переноской убедитесь, что выключатель находится в выключенном положении.** *Не держите палец на выключателе при переноске электроинструментов и не включайте вилку в розетку, если электроинструмент включен. Это может привести к несчастному случаю.*
- d) **Перед включением электроинструмента снимите с него регулировочные инструменты и гаечные ключи.** *Регулировочный инструмент или гаечный ключ, оставленный на вращающейся части электроинструмента, может стать причиной травмы.*
- e) **Не тянитесь. Сохраняйте устойчивое положение и равновесие.** *Это позволит лучше контролировать электроинструмент в непредвиденных ситуациях.*
- f) **Одевайтесь надлежащим образом. Не надевайте свободную одежду и украшения.** *Держите волосы и одежду подальше от движущихся частей. Свободная одежда, украшения и длинные волосы могут попасть в движущиеся части.*
- g) **При наличии устройств для отвода и сбора пыли убедитесь, что они подключены и правильно работают.** *Использование пылеулавливающих устройств снижает вред, причиняемый пылью.*
- h) **Не допускайте небрежности, которая может возникнуть из-за частого использования инструмента и повлечь за собой самоуверенность и игнорирование правил безопасности.** *Неосторожное действие может причинить серьезную травму за доли секунды.*
- 4) **Использование и обслуживание электроинструмента**
- a) **Не прикладывайте к электроинструменту чрезмерных усилий. Используйте подходящий для ваших задач электроинструмент.** *Правильно выбранный электроинструмент более эффективен и безопасен при номинальной нагрузке.*
- b) **Не используйте электроинструмент, если его выключатель неисправен.** *Электроинструмент с неисправным выключателем опасен и подлежит ремонту.*
- c) **Перед регулировкой, сменой аксессуаров или хранением отключите электроинструмент от сети питания и (или) извлеките аккумулятор, если это возможно.** *Такие меры предосторожности уменьшают риск случайного запуска электроинструмента.*
- d) **Храните неиспользуемые электроинструменты в местах, недоступных для детей, и не доверяйте электроинструмент лицам, не знакомым с ним и с этими инструкциями.** *Электроинструмент опасен в руках неподготовленных пользователей.*
- e) **Выполняйте техническое обслуживание электроинструментов и принадлежностей.** *Проверьте выравнивание и сцепление подвижных деталей, отсутствие поломок и прочие условия, которые могут повлиять на работу электроинструмента. Если электроинструмент поврежден, перед использованием его необходимо отремонтировать. Недостаточный уход за электроинструментом является причиной многих несчастных случаев.*
- f) **Храните режущие инструменты в чистоте и заточенном состоянии.** *Правильно обслуживаемые и хорошо заточенные режущие инструменты меньше заклинивают и лучше контролируются.*
- g) **Используйте электроинструмент, аксессуары, насадки и т. п. в соответствии с этими инструкциями, учитывая условия и специфику выполняемой работы.** *Использование электроинструмента для выполнения непредусмотренных операций может привести к опасным ситуациям.*
- h) **Следите за тем, чтобы рукоятки и поверхности захвата были сухими и чистыми и на них не было масла или смазочного материала.** *Скользкие рукоятки и поверхности захвата не позволяют безопасно использовать инструмент и контролировать его в непредвиденных ситуациях.*

- 5) **Использование и обслуживание инструмента с питанием от аккумулятора**
- a) **Заряжайте аккумуляторы только с помощью зарядного устройства, указанного изготовителем.** *Зарядное устройство, предназначенное для одного типа аккумуляторных батарей, может стать причиной пожара при использовании с другим типом батарей.*
 - b) **Используйте электроинструмент только со специально предназначенными для него аккумуляторами.** *Использование любого другого вида аккумуляторных батарей может стать причиной несчастных случаев или пожара.*
 - c) **Когда аккумулятор не используется, храните его отдельно от металлических предметов — канцелярских скрепок, монет, ключей, гвоздей, винтов и др. — они могут соединить контакты.** *Короткое замыкание контактов аккумуляторной батареи может стать причиной ожогов или пожара.*
 - d) **При неблагоприятных обстоятельствах из аккумулятора может потечь электролит.** *Избегайте контакта с ним. При случайном контакте промойте водой. Если жидкость попала в глаза, обратитесь к врачу. Жидкость из аккумуляторной батареи может вызвать раздражение и ожоги.*
 - e) **Не используйте аккумулятор и инструмент, если они повреждены или подвергались модификациям.** *Поведение поврежденных или модифицированных аккумуляторов может быть непредсказуемым, что приведет к возгоранию, взрыву и риску получения травм.*
 - f) **Не подвергайте аккумуляторную батарею и инструмент воздействию огня и высокой температуры.** *Воздействие огня или температуры выше 130 °C может привести к взрыву.*
 - g) **Следуйте всем инструкциям по зарядке и не заряжайте аккумулятор и инструмент при температуре, выходящей за пределы указанного диапазона.** *Если зарядка выполняется неправильно или в условиях неподходящей температуры, это может привести к повреждению аккумулятора и возгоранию.*
- 6) **Ремонт**
- a) **Ремонт электроинструмента должен производиться квалифицированным специалистом с использованием только идентичных запасных частей.** *Это обеспечит безопасную работу электроинструмента.*
 - b) **Никогда не выполняйте обслуживание поврежденного аккумулятора.** *Обслуживание аккумуляторов должно выполняться только производителем или в авторизованном сервисном центре.*

ПРЕДУПРЕЖДЕНИЯ ПО ТЕХНИКЕ БЕЗОПАСНОСТИ ПРИ СВЕРЛЕНИИ

- 1) **Инструкции по технике безопасности для всех операций**
 - a) При выполнении работ, в ходе которых режущий элемент или крепления могут касаться скрытой электропроводки, держите инструмент за изолированные поверхности. *Касание режущим элементом проводки под напряжением может передать напряжение на металлические части электроинструмента и привести к поражению оператора электрическим током.*
 - 2) **Инструкции по технике безопасности при использовании длинных сверл**
 - a) **Никогда не используйте инструмент со скоростью, превышающей максимально допустимую скорость вращения сверла.** *При вращении с высокой скоростью без контакта с заготовкой сверло может согнуться, что приведет к травме.*
 - b) **Всегда начинайте сверление на малой скорости, при этом кончик сверла должен быть в контакте с заготовкой.** *При вращении с высокой скоростью без контакта с заготовкой сверло может согнуться, что приведет к травме.*
 - c) **Прикладывайте к сверлу только прямолинейное усилие и не давите слишком сильно.** *Сверло может согнуться, что приведет к поломке, потере контроля и получению травмы.*

ИНСТРУКЦИИ ПО ТЕХНИКЕ БЕЗОПАСНОСТИ ДЛЯ АККУМУЛЯТОРНОЙ БАТАРЕИ

- a) Не разбирайте, не открывайте и не вскрывайте аккумулятор.
- b) Не допускайте короткого замыкания контактов аккумулятора. Не допускайте беспорядочного хранения аккумуляторов в коробке или ящике, где может произойти короткое замыкание между несколькими аккумуляторами или между аккумулятором и другими токопроводящими предметами. Когда аккумулятор не используется, храните его отдельно от металлических предметов — канцелярских скрепок, монет, ключей, гвоздей, винтов и др. — они могут соединить контакты. Короткое замыкание контактов аккумуляторной батареи может стать причиной ожогов или пожара.
- c) Не подвергайте аккумуляторную батарею воздействию огня или тепла. Не храните в местах попадания прямых солнечных лучей.
- d) Не подвергайте аккумулятор механическим ударам.
- e) В случае протечки аккумулятора не допускайте попадания жидкости на кожу или в глаза. Если жидкость попала на тело, промойте пораженный участок большим количеством воды и обратитесь к врачу.
- f) В случае проглатывания электролита или аккумулятора немедленно обратитесь к врачу.
- g) Следите за тем, чтобы аккумулятор всегда был сухим и чистым.
- h) В случае загрязнения протрите клеммы аккумулятора чистой сухой тканью.
- i) Аккумулятор необходимо зарядить перед использованием. Следуйте указаниям по зарядке в настоящей инструкции.
- j) Не оставляйте аккумулятор в зарядном устройстве, если он не используется.
- k) После длительного периода хранения необходимо несколько раз зарядить и разрядить аккумулятор для получения максимальной производительности.
- l) Максимальная производительность аккумулятора достигается при нормальной комнатной температуре (20 ± 5 °C).
- m) При утилизации держите аккумуляторы разных электрохимических систем отдельно друг от друга.
- n) Заряжайте аккумуляторы только с помощью зарядного устройства, указанного

изготовителем. Не используйте зарядные устройства, которые не предназначены для эксплуатации с данным устройством. Зарядное устройство, предназначенное для одного типа аккумуляторных батарей, может стать причиной пожара при использовании с другим типом батарей.

- o) Не используйте аккумулятор, который не предназначен для эксплуатации с данным устройством.
- p) Храните аккумулятор в недоступном для детей месте.
- q) Сохраните настоящее руководство для дальнейшего использования.
- r) Если устройство не используется, извлеките из него аккумулятор.
- s) Утилизируйте надлежащим образом.
- t) Не используйте в одном устройстве аккумуляторы различных изготовителей, емкостей, размеров и типов.
- u) Не извлекайте аккумулятор из оригинальной упаковки, пока не потребуются его использовать.
- v) Соблюдайте полярность, обозначенную знаками (+) и (-) на аккумуляторе.

ОБЩИЕ ПРЕДУПРЕЖДЕНИЯ ПО ТЕХНИКЕ БЕЗОПАСНОСТИ ДЛЯ ЗАРЯДНОГО УСТРОЙСТВА

 **ПРЕДУПРЕЖДЕНИЕ.** Прочитайте все предупреждения по технике безопасности и инструкции. Несоблюдение предупреждений и инструкций может привести к поражению электрическим током, пожару и (или) тяжелым травмам. Сохраните все предупреждения и инструкции для использования в будущем.

Устройства могут использовать дети старше 8 лет и лица с ограниченными физическими, сенсорными или умственными способностями, а также лица, не имеющие достаточного опыта и знаний, если они находятся под присмотром либо ознакомлены с правилами безопасной эксплуатации устройства и осознают связанные с ним опасности. Не позволяйте детям играть с данным устройством. Не позволяйте детям выполнять чистку и техническое обслуживание устройства без наблюдения взрослых.

Если кабель питания поврежден, то во избежание опасности его должен заменить изготовитель, его технический представитель или другой квалифицированный специалист.

ДОПОЛНИТЕЛЬНЫЕ ИНСТРУКЦИИ ПО ТЕХНИКЕ БЕЗОПАСНОСТИ ДЛЯ ЗАРЯДНОГО УСТРОЙСТВА

1. Перед выполнением зарядки прочитайте инструкцию.
2. Не заряжайте протекающий аккумулятор.

3. Не используйте зарядные устройства в целях, для которых они не предназначены.
4. Перед зарядкой убедитесь, что зарядное устройство соответствует параметрам местной электросети.
5. Для использования в помещении. При использовании вне помещений не подвергайте инструмент воздействию дождя.
6. Зарядное устройство должно быть защищено от влаги.
7. Не используйте зарядное устройство вне помещений.
8. Не допускайте короткого замыкания контактов аккумулятора или зарядного устройства.
9. При зарядке соблюдайте полярность (+/-).
10. Не вскрывайте устройство и храните его в недоступном для детей месте.
11. Не заряжайте аккумуляторы других производителей и других моделей.
12. Убедитесь, что соединение между зарядным устройством и аккумулятором установлено правильно и посторонние предметы не препятствуют ему.
13. Избегайте попадания в зарядное устройство посторонних предметов, грязи и влаги. Храните в сухом теплом месте.
14. При зарядке убедитесь, что зарядное устройство находится в хорошо проветриваемом помещении вдали от горючих материалов. В процессе зарядки аккумулятор может нагреваться. Не допускайте перезаряда аккумулятора. Во время зарядки не оставляйте аккумулятор и зарядное устройство без присмотра.
15. Не пытайтесь заряжать непerezаряжаемые аккумуляторные батареи. Это может привести к их перегреву и повреждению.
16. Для обеспечения максимального срока службы и эффективности аккумулятора заряжайте его при температуре от 18 до 24 °C. Не заряжайте аккумулятор при температуре ниже 0 °C или выше 40 °C. Это важно, так как может предотвратить серьезные повреждения аккумулятора.
17. Заряжайте только аккумуляторы рекомендованного производителем типа.
18. По окончании зарядки отсоедините зарядное устройство от сети. После этого отсоедините контакты блока, а затем отсоедините аккумулятор.

ТЕХНИЧЕСКИЕ ХАРАКТЕРИСТИКИ

Тип CDT112LD.T (CDT — обозначение устройства, указывает на беспроводную дрель)

Напряжение	12 В 
Входное напряжение зарядного устройства	100-240 В~ 50/60 Гц, 42 Вт
Выходное напряжение зарядного устройства	10,8-20 В 1500 мА
Модель зарядного устройства	ACG1815D
Модель аккумулятора	ABP1220SD
Емкость аккумулятора	2,0 Ач, литий-ионная технология
Количество секций батареи	3
Время зарядки	80 мин
Скорость в холостом режиме	0-500 об/мин
Количество положений патрона	18+1
Максимальный крутящий момент	20 Нм
Диаметр патрона	10 мм
Макс. диаметр сверления	
	Сталь 10 мм
	Дерево 20 мм
Масса устройства	1,4 кг

ПАРАМЕТРЫ ШУМА И ВИБРАЦИИ

Взвешенный уровень звукового давления

L_{pA} 76дБ(А)

K_{pA}

3дБ(А)

Взвешенный уровень звуковой мощности

L_{wA} 87дБ(А)

K_{wA}

3дБ(А)

Используйте средства защиты органов слуха.

ИНФОРМАЦИЯ О ВИБРАЦИИ

Общие показатели вибрации (суммарная трехкомпонентная вибрация) определены в соответствии с EN 62841.

Сверление металла

Уровень вибрации $a_{nD} = 1,165 \text{ m/s}^2$

Погрешность значения $K = 1.5 \text{ m/s}^2$

Указанное общее значение вибрации и указанный уровень шума были определены с помощью стандартного теста и могут быть использованы для сравнения разных инструментов.

Указанное общее значение вибрации и указанный уровень шума также могут использоваться для предварительной оценки уровня воздействия.



ПРЕДУПРЕЖДЕНИЕ. Реальное вибрационное воздействие и уровень шума электроинструмента могут отличаться от указанных в зависимости от способа использования инструмента и в особенности от обрабатываемой заготовки. Факторы, влияющие на силу вибрационного воздействия и уровень шума, приведены ниже. Как используется инструмент и как обрабатывается материал.

Инструмент находится в надлежащем состоянии и хорошо обслуживается.

Для инструмента используются правильные принадлежности, которые всегда хорошо заточены и находятся в надлежащем состоянии.

Оператор правильно и крепко держится за рукоятку устройства и использует средства защиты от шума и вибрации.

Инструмент используется только по назначению согласно его конструкции и настоящим инструкциям.

Для снижения уровня вибрации и шума:

- используйте защитные антивибрационные перчатки;
- сократите время включений.
- Используйте средства защиты органов слуха.

При неправильном использовании устройство может способствовать возникновению вибрационной болезни.



ПРЕДУПРЕЖДЕНИЕ. При оценке уровня воздействия вибрации в реальных условиях необходимо также принимать во внимание периоды, когда инструмент отключен или работает вхолостую. Это может значительно снизить уровень воздействия в течение всего времени работы.

Минимизируйте риск вибрационного воздействия.

ВСЕГДА используйте только острые резцы, сверла и лезвия.

Обслуживайте изделие в соответствии с данными инструкциями и хорошо смазывайте (при необходимости).

Если инструмент будет использоваться регулярно, приобретите антивибрационные аксессуары.

Не используйте инструмент при температуре ниже 10 °С.

Планируйте рабочий график так, чтобы распределить использование инструментов с высокой вибрацией на несколько дней.

ПРИНАДЛЕЖНОСТИ

Литий-ионный батарейный блок	1
Зарядное устройство	1
Двусторонние биты	1
Зажим для крепления к ремню	1

Рекомендуем приобретать все принадлежности в том же магазине, где был куплен сам инструмент. Используйте высококачественные принадлежности известных марок.

Выбирайте тип принадлежностей в соответствии с видом предстоящей работы.

Дополнительные сведения см. на упаковке аксессуара. Работники магазина помогут с выбором и дадут необходимые советы.

СПИСОК ЧАСТЕЙ УСТРОЙСТВА

1. Батаре́йный блок
2. Кольцо регулировки момента
3. Переключатель направления вращения (вперед/назад)
4. Мягкая рукоятка
5. Зажим для ремня
6. Батарея
7. Кнопка отсоединения аккумуляторной батареи
8. Выключатель
9. Лампа подсветки



Прочитайте руководство по эксплуатации, чтобы уменьшить риск получения травм.



Предупреждение.



Этот продукт может перерабатываться. Если он больше не пригоден для пользования, сдайте его в утилизационный центр.



Используйте средства защиты органов слуха.



Используйте защитные очки.



Используйте респиратор.



Использовать только в помещении.



При ненадлежащей утилизации аккумуляторы могут попасть в водную среду, что может представлять опасность для экосистемы. Не утилизируйте аккумуляторы вместе с неотсортированными бытовыми отходами.



Не поджигать.



Ненужные электротехнические изделия нельзя утилизировать вместе с бытовым мусором. Сдавайте их на переработку там, где это доступно. Получите информацию по переработке в местных органах власти или у торгового представителя.



Заряжайте аккумулятор при температуре от 0 до 40 °C.



Li-Ion

Литий-ионный аккумулятор. Данное изделие маркировано символом, указывающим на отдельную утилизацию для всех аккумуляторных блоков и батарей. Аккумулятор будет переработан или ликвидирован в целях снижения влияния на окружающую среду. Аккумуляторы представляют потенциальную опасность для окружающей среды и здоровья людей из-за наличия в них опасных веществ.



Использовать только в помещении.



Прочитайте руководство пользователя.



Двойная изоляция.



Предохранитель.



Положительная клемма.



Отрицательная клемма.

Тип CDT112LD.T (CDT — обозначение устройства, указывает на беспроводную дрель)

Рекомендуем приобретать перечисленные выше принадлежности в том же магазине, где было куплено зарядное устройство. Дополнительные сведения см. на упаковке принадлежностей. Работники магазина помогут с выбором и дадут необходимые советы.

ИНСТРУКЦИЯ ПО ЭКСПЛУАТАЦИИ



ПРИМЕЧАНИЕ. Перед использованием инструмента внимательно прочитайте инструкцию.

ПРИМЕНЕНИЕ

Данное устройство предназначено для закручивания и откручивания винтов и шурупов, а также для сверления дерева, металла и пластика.

ПОДГОТОВКА К РАБОТЕ

A) ЗАРЯДКА БАТАРЕИ

Прилагаемое зарядное устройство предназначено для литий-ионной батареи, установленной в инструменте. Не пользуйтесь другими зарядными устройствами.

Литий-ионный аккумулятор защищен от чрезмерной разрядки. Когда аккумулятор полностью разряжен, устройство автоматически отключается при помощи защитной цепи. Патрон продолжает вращаться еще некоторое время.

В теплых условиях или после интенсивного использования аккумулятор может очень сильно нагреться. В таком случае его нельзя заряжать. Дайте аккумулятору остыть некоторое время прежде, чем заряжать его.

Перед первым использованием или после длительного хранения аккумулятор необходимо несколько раз полностью зарядить и разрядить.

B) ОТСОЕДИНЕНИЕ АККУМУЛЯТОРА (СМ. РИС. A1)

Нажмите кнопку отсоединения аккумулятора (7), а затем выдвиньте аккумулятор из устройства.

C) УСТАНОВКА АККУМУЛЯТОРА (СМ. РИС. A2)

Вставьте полностью заряженный аккумулятор в устройство до щелчка.

D) ЗАРЯДКА АККУМУЛЯТОРА (СМ. РИС. A3)

ВЫПОЛНЕНИЕ ЗАРЯДКИ

- 1) Подключите зарядное устройство к подходящей сетевой розетке. Индикатор будет светиться зеленым светом.
- 2) Вставьте аккумулятор в зарядное устройство. Индикатор будет светиться красным светом, показывая, что идет зарядка.
- 3) Когда зарядка завершится, индикатор будет светиться зеленым светом. Теперь аккумулятор полностью заряжен. Отсоедините зарядное устройство от сети и извлеките аккумулятор.



ПРЕДУПРЕЖДЕНИЕ. Если аккумулятор полностью разрядился после длительного использования или нагрелся под воздействием прямых солнечных лучей, дайте ему остыть некоторое время прежде, чем заряжать.

ИНДИКАТОР ЗАРЯДКИ

Данное зарядное устройство помогает обнаружить некоторые проблемы, которые могут возникнуть с аккумуляторами. Индикатор зарядки указывает на проблемы (см. таблицу ниже). В таком случае установите новый аккумулятор в зарядное устройство, чтобы проверить его исправность. Если новый аккумулятор заряжается правильно, то оригинальный аккумулятор неисправен, и его необходимо отдать в сервисный центр или в пункт переработки. Если при зарядке нового аккумулятора возникают те же проблемы, что и с оригинальным аккумулятором, то зарядное устройство необходимо отдать на проверку в сервисный центр.

Индикатор	Мигание индикатора	Состояние
Светится красным	————	Идет зарядка
Мигает красным	- - - - -	Неисправный аккумулятор
Светится зеленым	————	Зарядка завершена
Мигает зеленым	- - - - -	Горячая/холодная задержка

ИНСТРУКЦИЯ ПО ЭКСПЛУАТАЦИИ

1. ИСПОЛЬЗОВАНИЕ ЗАЖИМА ДЛЯ РЕМНЯ (СМ. РИС. В1, В2)

Прикрутите зажим для ремня (5) к устройству с помощью прилагаемых винтов. Зажим может крепиться на ремень, карман и т.д.

2. ВКЛЮЧЕНИЕ И ВЫКЛЮЧЕНИЕ (СМ. РИС. С)

Нажмите выключатель, чтобы запустить устройство, и отпустите, чтобы остановить работу инструмента. Кнопка выключателя оснащена функцией торможения, которая немедленно останавливает патрон при быстром отпускании кнопки.



Она также оснащена функцией изменения скорости, которая увеличивает скорость и крутящий момент с увеличением силы нажатия на курок. Скорость регулируется силой нажатия на курок.

Предупреждение. Не работайте на низкой скорости длительное время, так как при этом выделяется избыточное тепло.

3. БЛОКИРОВКА ВЫКЛЮЧАТЕЛЯ

Курок выключателя можно заблокировать в положении OFF (ВЫКЛ). Это позволяет снизить вероятность случайного запуска, если устройство не используется. Чтобы заблокировать курок выключателя, установите регулятор направления вращения в центральное положение.

4. НАПРАВЛЕНИЕ ВРАЩЕНИЯ (СМ. РИС. D1, D2)

Для сверления и закручивания используйте направление вращения с обозначением «» (левое положение). Для обратного вращения используйте направление с обозначением «» (правое положение), чтобы откручивать винты и шурупы, а также освобождать застрявшее сверло.

 **ПРЕДУПРЕЖДЕНИЕ. Никогда не меняйте направление, если патрон вращается — дождитесь его полной остановки!**

5. РЕГУЛИРОВКА ПАТРОНА (СМ. РИС. E1, E2)

Чтобы открыть зажим патрона, поверните его переднюю часть в направлении 1. Вставьте сверло в зажим и поверните переднюю часть патрона в направлении 2. Убедитесь, что сверло находится в центре зажима. Наконечник, крепко затяните переднюю часть патрона в направлении 2. Теперь сверло установлено в патрон.

6. РЕГУЛИРОВКА КРУТЯЩЕГО МОМЕНТА (СМ. РИС. F)

(Сила закручивания шурупов)

Крутящий момент регулируется при помощи кольца регулировки крутящего момента.

Крутящий момент выше, когда с помощью кольца регулировки установлено более высокое значение. Крутящий момент ниже, когда с помощью кольца регулировки установлено более низкое значение.

Рекомендуются следующие значения крутящего момента:

1 - 4	для закручивания маленьких шурупов
5 - 9	для закручивания шурупов в мягкий материал
10 - 18	для закручивания шурупов в мягкие и твердые материалы
	для тяжелого сверления

7. АВТОМАТИЧЕСКАЯ БЛОКИРОВКА ШПИНДЕЛЯ (СМ. РИС. G)

Автоматическая блокировка шпинделя позволяет использовать инструмент как обычную отвертку. Это дает возможность дополнительно плотно затянуть шуруп, ослабить очень туго затянутый шуруп или продолжить работу, даже когда аккумулятор разрядился. Если устройство выключено, патрон автоматически блокируется, и инструмент можно использовать как ручную отвертку.

8. ИСПОЛЬЗОВАНИЕ ПОДСВЕТКИ

Чтобы включить подсветку, просто нажмите курок выключателя. Отпустите курок выключателя, и подсветка будет отключена.

Светодиодная подсветка улучшает видимость и отлично подходит для темных или других закрытых помещений. Светодиодная подсветка также отображает емкость заряда аккумулятора. Индикатор начинает мигать, когда аккумулятор разряжается.

9. СВЕРЛЕНИЕ

При сверлении твердой гладкой поверхности используйте кернер для отметки желаемого места отверстия. Это предотвратит соскальзывание сверла с места для отверстия. Держите дрель крепко и поместите жало сверла в точку для сверления. Чтобы включить дрель, нажмите на курок выключателя. Вводите сверло в рабочую поверхность, прилагая лишь достаточное для сверления материала давление. Не прилагайте чрезмерное давление, чтобы просверлить отверстие.



Карбид-вольфрамовые сверла можно использовать только для бетона и кирпичной кладки. Для сверления металла используйте сверла из быстрорежущей стали в хорошем состоянии. При использовании коротких бит всегда пользуйтесь магнитным держателем (не входит в комплект). При закручивании шурупов нанесите небольшое количество жидкого мыла или аналогичной жидкости на резьбу шурупа для облегчения вкручивания.

10. УТИЛИЗАЦИЯ ОТРАБОТАННОГО АККУМУЛЯТОРА



Чтобы сохранить природные ресурсы, обеспечьте надлежащую переработку и утилизацию батарейного блока. Данный батарейный блок содержит литиевый Li-Ion аккумулятор. Для получения информации о возможности переработки и способах утилизации обратитесь в местную организацию по утилизации. Разрядите аккумулятор путем работы с дрелью, затем извлеките батарейный блок из корпуса дрели и наложите на соединения батарейного блока сверхпрочную ленту, чтобы предотвратить короткое замыкание и расход энергии. Не пытайтесь открыть или извлечь какие-либо компоненты.

11. ЗАЩИТА ОТ ПЕРЕГРУЗКИ

При перегрузке двигатель устройства останавливается. Немедленно прекратите нагрузку на устройство и дайте ему остыть примерно 30 секунд на самой высокой скорости при работе холостую.

12. ЗАВИСИМОСТЬ ПЕРЕГРУЗКИ ОТ ТЕМПЕРАТУРЫ

Использование устройства по назначению не может привести к его перегрузке. При чрезмерных нагрузках или при превышении допустимой температуры батареи (75 °C) электронная система управления отключает питание инструмента до тех пор, пока температура не нормализуется.

13. ЗАЩИТА ОТ ЧРЕЗМЕРНОЙ РАЗРЯДКИ

Литий-ионный аккумулятор защищен от чрезмерной разрядки при помощи «Системы защиты от разрядки». Когда аккумулятор полностью разряжен, устройство автоматически отключается при помощи защитной цепи. Насадка еще некоторое время продолжает вращаться.

РЕШЕНИЕ ПРОБЛЕМ

1. ПОЧЕМУ ДРЕЛЬ НЕ ВКЛЮЧАЕТСЯ ПРИ НАЖАТИИ ВЫКЛЮЧАТЕЛЯ?

Регулятор направления вращения, который находится в верхней части курка, установлен в положение блокировки. Разблокируйте регулятор направления вращения, установив его в нужное положение. Нажмите на курок выключателя, и дрель начнет работать.

2. ДРЕЛЬ ОСТАНОВИЛАСЬ ПРЕЖДЕ, ЧЕМ ВИНТ БЫЛ ПОЛНОСТЬЮ ЗАТЯНУТ. ПОЧЕМУ?

Проверьте силу крутящего момента, установленную при помощи кольца регулировки крутящего момента, которое находится между патроном и корпусом дрели. Позиция 1 соответствует самому низкому значению крутящего момента (силе закручивания), позиция 18 — самому высокому значению крутящего момента (силе закручивания). Позиция  предназначена для сверления. Для достижения наилучшего результата установите кольцо регулировки крутящего момента на максимальное значение.

3. ПРИЧИНЫ РАЗНОГО ВРЕМЕНИ РАБОТЫ АККУМУЛЯТОРА

Проблемы при зарядке и длительное неиспользование аккумулятора могут сократить длительность его работы. Чтобы исправить это, несколько раз зарядите и разрядите аккумулятор, включив дрель. Тяжелая работа, например закручивание больших шурупов в твердое дерево, быстрее тратит заряд аккумулятора, чем более легкие операции. Не заряжайте аккумулятор при температуре ниже 0 °C и выше 40 °C, так как это может повлиять на его производительность.

ОБСЛУЖИВАНИЕ

Данный инструмент не требует дополнительной смазки или обслуживания.

В электроинструменте отсутствуют детали, обслуживаемые пользователем. Не используйте для чистки электроинструмента воду и химические средства. Протирайте сухой тканью.

Храните электроинструмент в сухом месте. Следите за чистотой вентиляционных отверстий. Следите за тем, чтобы на органах управления не было пыли. Иногда через вентиляционное отверстие можно увидеть искры. Это нормально и не повредит электроинструмент.

Для аккумуляторных электроинструментов

Диапазон температуры окружающей среды для эксплуатации и хранения инструмента и аккумулятора составляет 0–45 °C.

Рекомендуемый диапазон температуры окружающей среды для зарядного устройства при зарядке составляет 0–40 °C.

ЗАЩИТА ОКРУЖАЮЩЕЙ СРЕДЫ



Ненужные электротехнические изделия нельзя утилизировать вместе с бытовым мусором. Сдавайте их на переработку там, где это доступно. Получите информацию по переработке в местных органах власти или у торгового представителя.

ДЕКЛАРАЦИЯ СООТВЕТСТВИЯ

ADEO Services

135 Rue Sadi Carnot - CS 00001 59790 RONCHIN - France

Мы со всей ответственностью заявляем, что эта беспроводная дрель с литий-ионным аккумулятором CDT112LD.4 соответствует следующим стандартам и стандартизационным документам.

Заявляем, что данный продукт

Описание: Беспроводная дрель с литий-ионным аккумулятором 12 В

Тип: CDT112LD.4 (CDT — обозначение устройства, указывает на беспроводную дрель)

Назначение: Сверление

Номер партии:

Соответствует следующим Директивам

Директива ЕС по машинному оборудованию 2006/42/EC

Директива об электромагнитной совместимости 2014/30 /EU

Директива RoHS 2011/65/EU с изменениями, внесенными Директивой (EU) 2015/863

Соответствует стандартам

EN 62841-1:2015

EN 62841-2-1:2018

EN 55014-1:2017

EN 55014-2:2015

IEC 62321-1:2013

IEC 62321-2:2013

IEC 62321-3-1:2013

IEC 62321-4:2013+AMD1:2017

IEC 62321-5:2013

IEC 62321-6:2015

IEC 62321-7-1:2015

IEC 62321-7-2:2017

IEC 62321-8:2017

ISO 17075:2017

Две последние цифры года присвоения маркировки CE: 19



Подписано в Шанхае 04-30-2019

Ричи ПЕРМАЛ (Richie PERMAL)

Руководитель отдела контроля качества поставщиков

Официальный представитель Жюльен Ледин (Julien Ledin), руководителя отдела качества ADEO

ADEO Services 135 Rue Sadi Carnot — CS 00001 59790 RONCHIN — France (Франция)

ГАРАНТИЯ

1. Продукция компании Dexter разработана в соответствии с высшими стандартами качества для бытовых инструментов. Dexter предоставляет на свои продукты 24-месячную гарантию со дня приобретения. Эта гарантия распространяется на все дефекты материалов и производства, которые могут возникнуть. Никакие другие претензии, любого вида, прямые или не прямые, относящиеся к людям или материалам, не могут быть удовлетворены. Продукция Dexter не предназначена для профессионального применения.
2. В случае возникновения проблемы или обнаружения дефекта необходимо прежде всего обратиться к дилеру компании Dexter. В большинстве случаев дилер компании Dexter может решить проблему или устранить дефект.
3. Ремонт или замена узлов не продлевают изначальный срок гарантии.
4. На неисправности, возникшие в результате неправильного использования или износа, гарантия не распространяется.
Помимо всего прочего, это касается износа выключателей, защитных выключателей и двигателей.
5. Претензия в рамках гарантийных обязательств может быть принята только при следующих условиях:
 - Имеется подтверждение даты покупки в виде квитанции.
 - Никакой ремонт не проводился третьими лицами.
 - Инструмент не подвергался неправильному использованию (перегрузкам или установке несертифицированных насадок).
 - Отсутствуют повреждения вследствие внешних воздействий, таких как песок или камни.
 - Отсутствуют повреждения вследствие несоблюдения правил техники безопасности и инструкций по применению.
 - Отсутствуют форс-мажорные обстоятельства с нашей стороны.
 - Прилагается описание претензии.
6. Условия гарантийного обслуживания включают наши правила продажи и поставки.
7. Неисправные инструменты, подлежащие возврату в компанию Dexter через дилера Dexter, компания Dexter принимает при условии надлежащей упаковки изделия. Если покупатель возвращает товары непосредственно в компанию Dexter, компания сможет выполнить обслуживание таких товаров только при условии, что покупатель оплачивает расходы на доставку.
8. Компания Dexter Power не принимает продукцию, не упакованную должным образом.

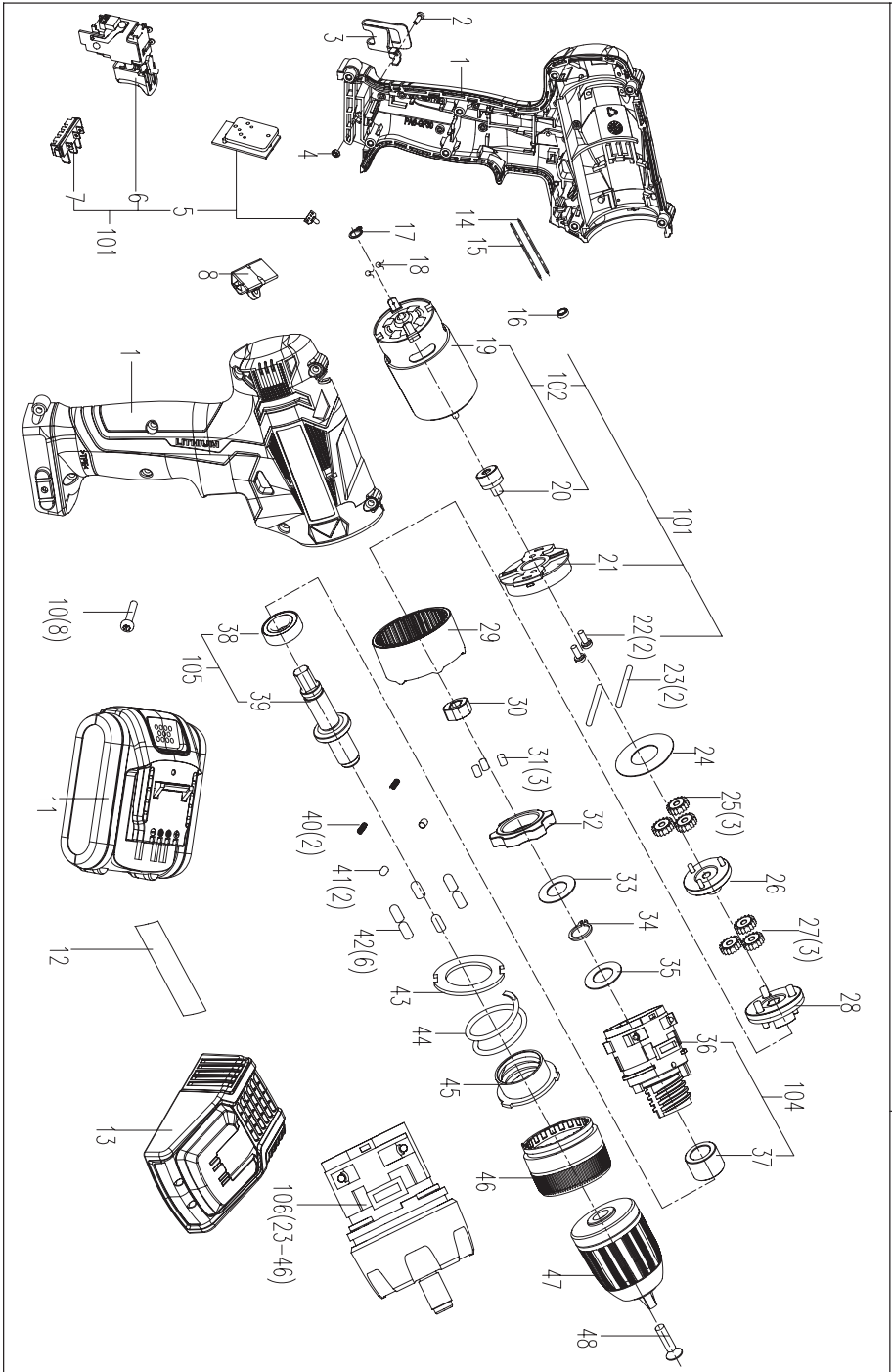

GENERAL POWER TOOL SAFETY WARNINGS



WARNING Read all safety warnings, instructions, illustrations and specifications provided with this power tool. *Failure to follow all instructions listed below may result in electric shock, fire and/or serious injury.*

Save all warnings and instructions for future reference.

The term "power tool" in the warnings refers to your mains-operated (corded) power tool or battery-operated (cordless) power tool.

1) Work area safety

- a) **Keep work area clean and well lit.** *Cluttered or dark areas invite accidents.*
- b) **Do not operate power tools in explosive atmospheres, such as in the presence of flammable liquids, gases or dust.** *Power tools create sparks which may ignite the dust or fumes.*
- c) **Keep children and bystanders away while operating a power tool.** *Distractions can cause you to lose control.*

2) Electrical safety

- a) **Power tool plugs must match the outlet. Never modify the plug in any way. Do not use any adapter plugs with earthed (grounded) power tools.** *Unmodified plugs and matching outlets will reduce risk of electric shock.*
- b) **Avoid body contact with earthed or grounded surfaces, such as pipes, radiators, ranges and refrigerators.** *There is an increased risk of electric shock if your body is earthed or grounded.*
- c) **Do not expose power tools to rain or wet conditions.** *Water entering a power tool will increase the risk of electric shock.*
- d) **Do not abuse the cord. Never use the cord for carrying, pulling or unplugging the power tool. Keep cord away from heat, oil, sharp edges or moving parts.** *Damaged or entangled cords increase the risk of electric shock.*
- e) **When operating a power tool outdoors, use an extension cord suitable for outdoor use.** *Use of a cord suitable for outdoor use reduces the risk of electric shock.*
- f) **If operating a power tool in a damp location is unavoidable, use a residual current device (RCD) protected supply.** *Use of an RCD reduces the risk of electric shock.*

3) Personal safety

- a) **Stay alert, watch what you are doing and use common sense when operating a power tool. Do not use a power tool while you are tired or under the influence of drugs, alcohol or medication.** *A moment of inattention while operating power tools may result in serious personal injury.*
- b) **Use personal protective equipment. Always wear eye protection.** *Protective equipment such as dust mask, non-skid safety shoes, hard hat, or hearing protection used for appropriate conditions will reduce personal injuries.*
- c) **Prevent unintentional starting. Ensure the switch is in the off-position before connecting to power source and/or battery pack, picking up or carrying the tool.** *Carrying power tools with your finger on the switch or energising power tools that have the switch on invites accidents.*
- d) **Remove any adjusting key or wrench before turning the power tool on.** *A wrench or a key left attached to a rotating part of the power tool may result in personal injury.*
- e) **Do not overreach. Keep proper footing and balance at all times.** *This enables better control of the power tool in unexpected situations.*
- f) **Dress properly. Do not wear loose clothing or jewellery. Keep your hair and clothing away from moving parts.** *Loose clothes, jewellery or long hair can be caught in moving parts.*
- g) **If devices are provided for the connection of dust extraction and collection facilities, ensure these are connected and properly used.** *Use of dust collection can reduce dust-related hazards.*
- h) **Do not let familiarity gained from frequent use of tools allow you to become complacent and ignore tool safety principles.** *A careless action can cause severe injury within a fraction of a second.*

4) Power tool use and care

- a) **Do not force the power tool. Use the correct power tool for your application.** *The correct power tool will do the job better and safer at the rate for which it was designed.*
- b) **Do not use the power tool if the switch does not turn it on and off.** *Any power tool that cannot be controlled with the switch is dangerous and must be repaired.*
- c) **Disconnect the plug from the power source and/or remove the battery pack, if detachable, from the power tool before making any adjustments, changing accessories, or storing power tools.** *Such preventive safety measures reduce the risk of starting the power tool accidentally.*
- d) **Store idle power tools out of the reach of children and do not allow persons unfamiliar with the power tool or these instructions to operate the power tool.** *Power tools are dangerous in the hands of untrained users.*
- e) **Maintain power tools and accessories. Check for misalignment or binding of moving parts, breakage of parts and any other condition that may affect the power tool's operation. If damaged, have the power tool repaired before use.** *Many accidents are caused by poorly maintained power tools.*
- f) **Keep cutting tools sharp and clean.** *Properly maintained cutting tools with sharp cutting edges are less likely to bind and are easier to control.*
- g) **Use the power tool, accessories and tool bits etc. in accordance with these instructions, taking into account the working conditions and the work to be performed.** *Use of the power tool for operations different from those intended could result in a hazardous situation.*
- h) **Keep handles and grasping surfaces dry, clean and free from oil and grease.** *Slippery handles and grasping surfaces do not allow for safe handling and control of the tool in unexpected situations.*

5) Battery tool use and care

- a) **Recharge only with the charger specified by the manufacturer.** *A charger that is suitable for one type of battery pack may create a risk of fire when used with another battery pack.*
- b) **Use power tools only with specifically designated battery packs.** *Use of any other battery packs may create a risk of injury and fire.*
- c) **When battery pack is not in use, keep it away from other metal objects, like paper clips, coins, keys, nails, screws or other small metal objects, that can make a connection from one terminal to another.** *Shorting the battery terminals together may cause burns or a fire.*
- d) **Under abusive conditions, liquid may be ejected from the battery; avoid contact. If contact accidentally occurs, flush with water. If liquid contacts eyes, additionally seek medical help.** *Liquid ejected from the battery may cause irritation or burns.*
- e) **Do not use a battery pack or tool that is damaged or modified.** *Damaged or modified batteries may exhibit unpredictable behaviour resulting in fire, explosion or risk of injury.*
- f) **Do not expose a battery pack or tool to fire or excessive temperature.** *Exposure to fire or temperature above 130 °C may cause explosion.*
- g) **Follow all charging instructions and do not charge the battery pack or tool outside the temperature range specified in the instructions.** *Charging improperly or at temperatures outside the specified range may damage the battery and increase the risk of fire.*

6) Service

- a) **Have your power tool serviced by a qualified repair person using only identical replacement parts.** *This will ensure that the safety of the power tool is maintained.*
- b) **Never service damaged battery packs.** *Service of battery packs should only be performed by the manufacturer or authorized service providers.*

DRILL SAFETY WARNINGS

1) Safety instructions for all operations

- a) **Hold the power tool by insulated gripping surfaces, when performing an operation where the cutting accessory or fasteners may contact hidden wiring.** *Cutting accessory or fasteners contacting a "live" wire may make exposed metal parts of the power tool "live" and could give the operator an electric shock.*
- 2) **Safety instructions when using long drill bits**
- a) **Never operate at higher speed than the maximum speed rating of the drill bit.** *At higher speeds, the bit is likely to bend if allowed to rotate freely without contacting the workpiece, resulting in personal injury.*
- b) **Always start drilling at low speed and with the bit tip in contact with the workpiece.** *At higher speeds, the bit is likely to bend if allowed to rotate freely without contacting the workpiece, resulting in personal injury.*
- c) **Apply pressure only in direct line with the bit and do not apply excessive pressure.** *Bits can bend causing breakage or loss of control, resulting in personal injury.*

SAFETY WARNINGS FOR BATTERY PACK

- a) Do not dismantle, open or shred cells or battery pack.
- b) Do not short-circuit a battery pack. Do not store battery packs haphazardly in a box or drawer where they may short-circuit each other or be short-circuited by conductive materials. When battery pack is not in use, keep it away from other metal objects, like paper clips, coins, keys, nails, screws or other small metal objects, that can make a connection from one terminal to another. Shorting the battery terminals together may cause burns or a fire.
- c) Do not expose battery pack to heat or fire. Avoid storage in direct sunlight.
- d) Do not subject battery pack to mechanical shock.
- e) In the event of battery leaking, do not allow the liquid to come into contact with the skin or eyes. If contact has been made, wash the affected area with copious amounts of water and seek medical advice.
- f) Seek medical advice immediately if a cell or battery pack has been swallowed.
- g) Keep battery pack clean and dry.
- h) Wipe the battery pack terminals with a clean dry cloth if they become dirty.
- i) Battery pack needs to be charged before use. Always refer to this instruction and use the correct charging procedure.
- j) Do not maintain battery pack on charge when not in use.
- k) After extended periods of storage, it may be necessary to charge and discharge the battery pack several times to obtain maximum performance.
- l) Battery pack gives its best performance when it is operated at normal room temperature (20 °C ± 5 °C).
- m) When disposing of battery packs, keep battery packs of different electrochemical systems separate from each other.
- n) Recharge only with the charger specified by the manufacturer. Do not use any charger other than that specifically provided for use with the equipment. A charger that is suitable for one type of battery pack may create a risk of fire when used with another battery pack.
- o) Do not use any battery pack which is not designed for use with the equipment.
- p) Keep battery pack out of the reach of children.
- q) Retain the original product literature for future reference.
- r) Remove the battery from the equipment when not in use.
- s) Dispose of properly.
- t) Do not mix cells of different manufacture, capacity, size or type within a device.
- u) Do not remove battery pack from its original packaging until required for use.
- v) Observe the plus (+) and minus (-) marks on the battery and ensure correct use.

GENERAL SAFETY WARNINGS FOR BATTERY CHARGER



WARNING Read all safety warnings and all instructions.

Failure to follow the warnings and instructions may result in electric shock, fire and/or serious injury.

Save all warnings and instructions for future reference.

This appliance can be used by children aged from 8 years and above and persons with reduced physical, sensory or mental capabilities or lack of experience and knowledge if they have been given supervision or instruction concerning use of the appliance in a safe way and understand the hazards involved. Children shall not play with the appliance. Cleaning and user maintenance shall not be made by children without supervision.

If the supply cord is damaged, it must be replaced by the manufacturer, its service agent or similarly qualified persons in order to avoid a hazard.



ADDITIONAL SAFETY INSTRUCTIONS FOR YOUR BATTERY CHARGER

1. Before charging, read the instructions.
2. Do not charge a leaking battery.
3. Do not use chargers for works other than those for which they are designed.
4. Before charging, ensure your charger is matching the local AC supply.
5. For indoor use, or do not expose to rain.
6. The charging device must be protected from moisture.
7. Do not use the charging device in the open.
8. Do not short out the contacts of battery or charger.
9. Respect the polarity "+/-" when charging.
10. Do not open the unit and keep out of the reach of children.
11. Do not charge the batteries of other manufactures or ill-suited models.
12. Ensure that the connection between the battery charger and battery is correctly positioned and is not obstructed by foreign bodies.
13. Keep battery charger's slots are free of foreign objects and protect against dirt and humidity. Store in a dry and frost-free place.
14. When charging batteries, ensure that the battery charger is in a well-ventilated area and away from inflammable materials. Batteries can get hot during charging. Do not overcharge any batteries. Ensure that batteries and chargers are not left unsupervised during charging.

15. Do not recharge non-rechargeable batteries, as they can overheat and break.
16. Longer life and better performance can be obtained if the battery pack is charged when the air temperature is between 18°C and 24°C. Do not charge the battery pack in air temperatures below 0°C, or above 40°C. This is important as it can prevent serious damage to the battery pack.
17. Charge only battery pack of the same model provided by The manufacturer and of models recommended by The manufacturer
18. After charging, disconnect the battery charger from the supply mains. Then remove the chassis connection and then the battery connection.

TECHNICAL DATA

Type CDT112LD.T (CDT -designation of machinery, representative of Cordless Drill)

Voltage	12V 
Charger input	100-240V~50/60Hz, 42W
Charger output	10.8-20V  1500mA
Charger Model	ACG1815D
Battery pack model	ABP1220SD
Battery capacity	2.0Ah Li-Ion
No. Of Battery cells	3
Charging time	80min
No load speed	0-500/min
Number of clutch positions	18+1
Max torque	20 Nm
Chuck capacity	10 mm
Max. drilling capacity	
	Steel 10 mm
	Wood 20 mm
Machine weight	1.4 kg

NOISE INFORMATION

A weighted sound pressure

L_{pA} 76 dB(A)

K_{pA}

3 dB(A)

A weighted sound power

L_{wA} 87 dB(A)

K_{wA}

3 dB(A)

Wear ear protection.

VIBRATION INFORMATION

Vibration total values (triax vector sum) determined according to EN 62841:	
Drilling into metal	Vibration emission value $a_{h,D} = 1.165 \text{ m/s}^2$
	Uncertainty $K = 1.5 \text{ m/s}^2$

The declared vibration total value and the declared noise emission value have been measured in accordance with a standard test method and may be used for comparing one tool with another. The declared vibration total value and the declared noise emission value may also be used in a preliminary assessment of exposure.

 **WARNING:** The vibration and noise emissions during actual use of the power tool can differ from the declared value depending on the ways in which the tool is used especially what kind of workpiece is processed dependant on the following examples and other variations on how the tool is used:

How the tool is used and the materials being cut or drilled.
The tool being in good condition and well maintained.

The use of the correct accessory for the tool and ensuring it is sharp and in good condition. The tightness of the grip on the handles and if any anti vibration and noise accessories are used. And the tool is being used as intended by its design and these instructions.

To reduce vibration and noise risk:

- Wear anti-vibration gloves
- Shorten trigger time
- Wear hearing protection

This tool may cause hand-arm vibration syndrome if its use is not adequately managed.



WARNING: To be accurate, an estimation of exposure level in the actual conditions of use should also take account of all parts of the operating cycle such as the times when the tool is switched off and when it is running idle but not actually doing the job. This may significantly reduce the exposure level over the total working period.

Helping to minimise your vibration and noise exposure risk.

Always use sharp chisels, drills and blades.

Maintain this tool in accordance with these instructions and keep well lubricated (where appropriate).

If the tool is to be used regularly then invest in anti vibration and noise accessories.

Plan your work schedule to spread any high vibration tool use across a number of days.

ACCESSORIES

Li-Ion battery pack	1
Charger	1
Double ended bits	1
Belt clip	1

We recommend that you purchase your accessories from the same store that sold you the tool. Use good quality accessories marked with a well-known brand name. Choose the type according to the work you intend to undertake. Refer to the accessory packaging for further details. Store personnel can assist you and offer advice.

COMPONENT LIST

1. **Keyless chuck**
2. **Torque adjustment ring**
3. **Forward/Reverse rotation control**
4. **Soft grip handle**
5. **Belt clip**
6. **Battery pack**
7. **Battery pack release button**
8. **On/off switch**
9. **Sight light**

SYMBOLS



To reduce the risk of injury, user must read instruction manual



Warning



This product is recyclable. If it cannot be used anymore, please take it to waste recycling centre.



Wear ear protection



Wear eye protection



Wear dust mask



Indoor use only



Batteries may enter water cycle if disposed improperly, which can be hazardous for ecosystem. Do not dispose of waste batteries as unsorted municipal waste.



Do not burn



Waste electrical products must not be disposed of with household waste. Please recycle where facilities exist. Check with your local authorities or retailer for recycling advice..



Always charge the battery pack between temperatures 0°C to 40°C



Li-Ion

This product has been marked with a symbol relating to 'separate collection' for all battery packs and battery pack. It will then be recycled or dismantled in order to reduce the impact on the environment. Battery packs can be hazardous for the environment and for human health since they contain hazardous substances.



For indoor use only



Read the operator's manual.



Double insulation



Fuse



Positive terminal



Negative terminal

Type designation CDT112LD.T (CDT-designation of machinery, representative of Battery-powered Drill)

We recommend that you purchase your accessories listed in the above list from the same store that sold you the battery charger. Refer to the accessory packaging for further details. Store personnel can assist you and offer advice.

OPERATING INSTRUCTIONS



NOTE: Before using the tool, read the instruction book carefully.

INTENDED USE

The machine is intended for driving in and loosening screws as well as for drilling in wood, metal and plastic.

BEFORE PUTTING INTO OPERATION

A) CHARGING THE BATTERY

The battery charger supplied is matched to the Li-Ion battery installed in the machine. Do not use another battery charger.

The Li-Ion battery is protected against deep discharging. When the battery is empty, the machine is switched off by means of a protective circuit: The tool holder no longer rotates.

In a warm environment or after heavy use, the battery pack may become too hot to permit charging. Allow time for the battery to cool down before recharging.

When the battery pack is charged for the first time and after prolonged storage, the battery pack will accept a 100% charge after several charge and discharge cycles.

B) TO REMOVE THE BATTERY PACK (SEE FIG A1)

Depress the Battery Pack Release Button (7) firmly first and then slide the Battery Pack out from your tool.

C) TO INSTALL THE BATTERY PACK (SEE FIG A2)

Slide the fully charged Battery Pack onto the tool with sufficient force until it clicks into position.

D) HOW TO CHARGE YOUR BATTERY PACK (SEE FIG A3)

CHARGING PROCEDURE

- 1) Plug the charger into an appropriate outlet. The light will be green.
- 2) Slide the battery pack into the charger, the light will turn to red to indicate the charging process has started.
- 3) When charging is completed, the light will turn to green. The pack is now fully charged, unplug the charger and remove the battery pack.



WARNING: When battery charge runs out after continuously use or exposure to direct sunlight or heat, allow time for the tool to cool down before re-charging to achieve the full charge.

CHARGING INDICATOR

This charger is designed to detect some problems that can arise with battery packs. Indicator lights indicate problems (see table below). If this occurs, insert a new battery pack to determine if the charger is OK. If the new battery charges correctly, then the original pack is defective and should be returned to a service center or recycling service center. If the new battery pack displays the same problem as the original Battery Pack, have the charger tested at an authorized service center.

Light	ON/OFF flash	Status
Red on	—————	Charging
Red flash	- - - - -	Defective Battery
Green on	—————	Fully Charged
Green flash	- - - - -	Hot/Cold Delay

OPERATING INSTRUCTIONS

1. HOW TO USE THE BELT CLIP (SEE FIG. B1, B2)

Screw the Belt clip (5) on the tool with the screw provided in the plastic bag. The Belt clip can be hooked on your belt or pocket, etc.

2. ON / OFF SWITCH (SEE FIG. C)

Depress the On/Off switch to start and release it to stop your drill. The on/off switch is fitted with a brake function which stops your chuck immediately when you quickly release the switch.

It is also a variable speed switch that delivers higher speed and torque with increased trigger pressure. Speed is controlled by the amount of switch trigger depression.



WARNING: Do not operate for long periods at low speed because excess heat will be produced internally.

3. SWITCH LOCK

The switch trigger can be locked in the OFF position. This helps to reduce the possibility of accidental starting when not in use. To lock the switch trigger, place the rotation control in the center position.

4. REVERSIBLE (SEE FIG. D1, D2)

For drilling and screw driving use forward rotation marked “◀◀” (lever is moved to the left). Only use reverse rotation marked “▶▶” (lever is moved to the right) to remove screws or release a jammed drill bit.



WARNING: Never change the direction of rotation when the chuck is rotating, wait until it has stopped!

5. CHUCK ADJUSTMENT (SEE FIG. E1, E2)

To open the chuck jaws rotate the front section of the chuck in direction 1. Insert the drill bit between the chuck jaws and rotate the front section in the direction 2. Ensure the drill bit is in the center of the chuck jaws. Finally, firmly rotate the front chuck section in the directions 2. Your drill bit is now clamped in the chuck.

6. TORQUE ADJUSTMENT (SEE FIG. F)

(Screw driving force of your drill driver)

The torque is adjusted by rotating the torque adjustment ring. The torque is greater when the torque adjustment ring is set on a higher setting. The torque is less when the torque adjustment ring is set on a lower setting.

Make the setting as follows:

1 - 4	for driving small screws
5 - 9	for driving screws into soft material
10 - 18	for driving screws into soft and hard material
	for heavy drilling

7. AUTOMATIC SPINDLE LOCK (SEE FIG. G)

The automatic spindle lock allows you to use it as a regular screwdriver. You can give an extra twist to firmly tighten a screw, loosen a very tight screw or continue working when the battery energy has expired. For manual screwdriver purposes, the chuck is automatically locked when the tool is off.

8. USING THE SIGHT LIGHT

To turn on the light simply press the on/off switch. When you release the on/off switch, the light will be off. LED lighting increases visibility-great for dark or enclosed area. LED is also a battery capacity indicator. It will flash when power gets low.

9. DRILLING

When drilling into a hard smooth surface, use a center punch to mark the desired hole location. This will prevent the drill bit from slipping off center as the hole is started. Hold the tool firmly and place the tip of the bit at the point to be drilled. Depress the switch trigger to start the tool. Move the drill bit into the workpiece, applying only enough pressure to keep the bit cutting. Do not force or apply side pressure to elongate a hole.



Tungsten carbide drill bits should always be used for concrete and masonry. When drilling in metal, only use HSS drill bits in good condition. Always use a magnetic bit holder (not included) when using short screwdriver bits. When screw-driving, apply a small quantity of liquid soap or similar to the screw threads to ease insertion.

10. DISPOSAL OF AN EXHAUSTED BATTERY PACK



To preserve natural resources, please recycle or dispose of the battery pack properly. This battery pack contains Lithium batteries. Consult your local waste authority for information regarding available recycling and/or disposal options. Discharge your battery pack by operating your drill, then remove the battery pack from the drill housing and cover the battery pack connections with heavy-duty adhesive tape to prevent short circuit and energy discharge. Do not attempt to open or remove any of the components.

11. OVERLOAD PROTECTION

When overloaded, the motor comes to a stop. Relieve the load on the machine immediately and allow cooling for approx. 30 seconds at the highest no-load speed.

12. TEMPERATURE DEPENDENT OVERLOAD PROTECTION

When using as intended for the power tool cannot be subject to overload. When the load is too high or the allowable battery temperature of 75°C is exceeded, the electronic control switches off the power tool until the temperature is in the optimum temperature range again.

13. PROTECTION AGAINST DEEP DISCHARGING

The Li-Ion battery is protected against deep discharging by the "Discharging Protection System". When the battery is empty, the machine is switched off by means of a protective circuit: The inserted tool no longer rotates.

PROBLEM SOLUTION

1. WHY DOES THE DRILL NOT TURN ON WHEN YOU PRESS THE SWITCH?

The forward/reverse rotation control, which is on top of the trigger, is positioned in the lock function. Unlock the forward/reverse rotation control by putting it into the required rotation position. Push the trigger and the drill will start to rotate.

2. THE DRILL STOPS BEFORE THE SCREW IS COMPLETELY TIGHTENED. WHY?

Verify the torque position of the torque adjusting ring, you can find the torque-adjusting ring between the chuck and the drill body. Position 1 is the lowest torque (screw driving force) and position 18 is the highest torque (screw driving force). Position  is for drill operation. Regulate the torque adjusting ring to a higher position to reach the best result.

3. REASONS FOR DIFFERENT BATTERY PACK WORKING TIMES

Charging time problems, as following: having not used a battery pack for a long time will reduce the battery pack working time. This can be corrected after several charge and discharge operations by charging & working with your drill. Heavy working conditions such as large screws into hard wood will use up the battery pack energy faster than lighter working conditions. Do not re-charge your battery pack below 0°C and above 40°C as this will affect performance.

MAINTENANCE

Your tool requires no additional lubrication or maintenance.

There are no user serviceable parts in your power tool. Never use water or chemical cleaners to clean your power tool. Wipe clean with a dry cloth. Always store your power tool in a dry place. Keep the motor ventilation slots clean. Keep all working controls free of dust. Occasionally you may see sparks through the ventilation slots. This is normal and will not damage your power tool.

For battery tools

The ambient temperature range for tool and battery use and storage is 0°C-45°C.

The recommended ambient temperature range for the charging system during charging is 0°C-40°C.

ENVIRONMENTAL PROTECTION



Waste electrical products must not be disposed of with household waste. Please recycle where facilities exist. Check with your local authorities or retailer for recycling advice.

DECLARATION OF CONFORMITY

We

ADEO Services

135 Rue Sadi Carnot - CS 00001 59790 RONCHIN - France

declare under our sole responsibility that this CDT112LD.T 12V Cordless drill one speed is in conformity with the following standards or standardized documents.

Declare that the product,

Description: 12V Cordless drill one speed

Type: CDT112LD.T(CDT-designation of machinery, representative of cordless drill)

Function: Drilling

Batch No.:

Complies with the following Directives,

Machinery Directive 2006/42/EC

Electromagnetic Compatibility Directive 2014/30/EU

RoHS Directive (EU) 2015/863 amending 2011/65/EU

Standards conform to,

EN 62841-1:2015

EN 62841-2-1:2018

EN 55014-1:2017

EN 55014-2:2015

IEC 62321-1:2013

IEC 62321-2:2013

IEC 62321-3-1:2013

IEC 62321-4:2013+AMD1:2017

IEC 62321-5:2013

IEC 62321-6:2015

IEC 62321-7-1:2015

IEC 62321-7-2:2017

IEC 62321-8:2017

ISO 17075:2017

Last two number of the year CE marking applied: 19



Signed in Shanghai 04-30-2019

Richie PERMAL

Supplier Quality Leader

Authorized representative of Julien Ledin, ADEO Quality Leader

ADEO Services 135 Rue Sadi Carnot - CS 00001 59790 RONCHIN – France

WARRANTY

1. Dexter products are designed to highest DIY quality standards. Dexter provides a 24-months warranty for its products, from the date of purchase. This warranty applies to all material and manufacturing defects which may arise. No further claims are possible, of whatever nature, direct or indirect, relating to people and /or materials. Dexter products are not directed to professional use.
2. In the event of a problem or defect, you should first always consult your Dexter dealer. In most cases, the Dexter dealer will be able to solve the problem or correct the defect.
3. Repairs or the replacement of parts will not extend the original warranty period.
4. Defects which have arisen as a result of improper use or wear are not covered by the warranty. Amongst other things, this relates to switches, protective circuit switches and motors, in the event of wear.
5. Your claim upon the warranty can only be processed if:
 - Proof of the purchase date can be provided in the form of a receipt.
 - No repairs and/or replacements have been carried out by third parties.
 - The tool has not been subjected to improper use (overloading of the machine or fitting non-approved accessories).
 - There is no damage caused by external influences or foreign bodies such as sand or stones.
 - There is no damage caused by non-observance of the safety instructions and the instructions for use.
 - There is no force majeure on our part.
 - A description of the complaint is enclosed.
6. The warranty stipulations apply in combination with our terms of sale and delivery.
7. Faulty tools to be returned to Dexter via Dexter dealer will be collected by Dexter as long as the product is properly packaged. If faulty goods are sent directly to Dexter by the consumer, Dexter will only be able to process these goods if the consumer pays the shipping costs.
8. Products which are delivered in a poorly packaged condition will not be accepted by Dexter.

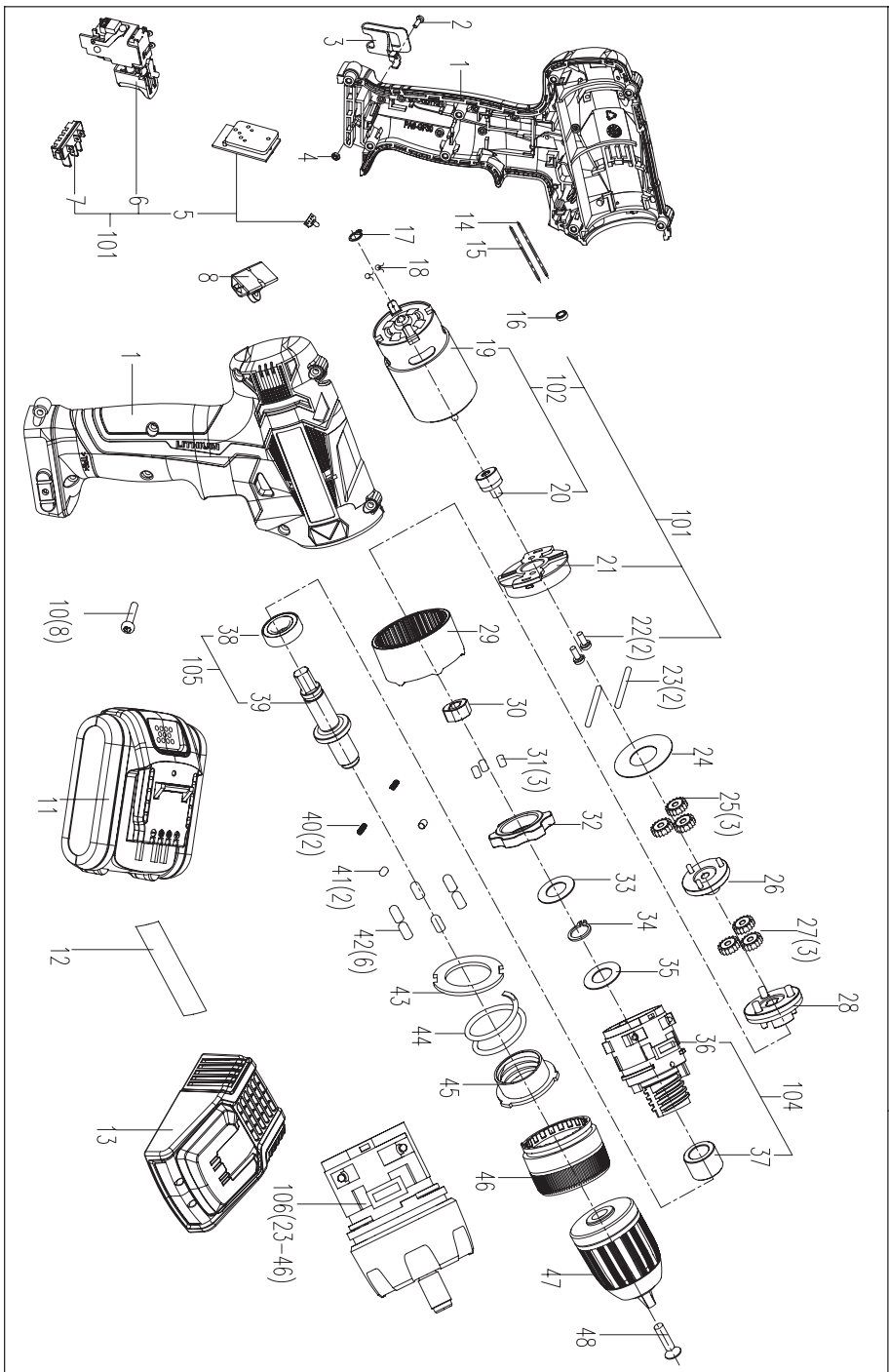



FR ADEO Services - 135 Rue Sadi Carnot - CS 00001
59790 RONCHIN - France

RU ООО ЛЕРУА МЕРЛЕН ВОСТОК, 141031, Московская область,
г. Мытищи, Осташковское шоссе, д.1, РОССИЯ

UA ТОВ «Леруа Мерлен Україна»,
вул. Полярна 17а, м. Київ 04201, Україна

* Гарантія 2 года / 2-years guarantee

Made In P. R. C. 20XX