



РУКОВОДСТВО ПОЛЬЗОВАТЕЛЯ Онлайн ИБП PTS/PTX-серии (1-10кВА)



Прочитайте и сохраните данное руководство!

Благодарим за выбор данного продукта. Руководство представляет собой важную инструкцию, которой необходимо следовать в ходе установки, технического обслуживания и эксплуатации ИБП.

При возникновении проблем с устройством, внимательно прочитайте руководство, прежде чем звонить в службу сервисного обслуживания клиентов.

Для детального ознакомления с модельным рядом продукции SVC посетите официальный сайт: svc.kz.

Содержание

1. Аннотация
2. Распаковка и проверка
3. Описание устройства
4. Описание внешнего вида
5. Установка и подключение
6. Индикаторы и элементы управления
7. Технические характеристики
8. Выявление и устранение неисправностей
9. Инструкция по технике безопасности

1. Аннотация

Данное руководство содержит важные инструкции по технике безопасности. Прочтите инструкцию перед установкой и эксплуатацией ИБП и сохраните её в надёжном месте для дальнейшего использования в случае необходимости.

2. Распаковка и проверка

Осмотрите упаковку на наличие повреждений. При обнаружении повреждений, немедленно обратитесь по месту приобретения. Сохраните упаковку для возможной транспортировки ИБП в дальнейшем.

3. Описание устройства

Это устройство является современным ИБП с синусоидальной формой выходного сигнала, обеспечивающим надёжную и регулируемую подачу переменного тока (AC) в любое оборудование для защиты центров обработки данных, компьютерных центров, сетевого и телекоммуникационного оборудования, систем управления технологическим оборудованием, банковского и медицинского оборудования, производственного оборудования, систем безопасности и т.д.

Это устройство с системой AVR (стабилизатор входного напряжения), преобразователем формы выходного и входного сигнала, которые переключают питание от сети на аккумуляторы без прерываний в случае отключения питания от сети. Переход устройства в режим байпас может выполняться автоматически. ИБП со схемой on-line автоматически переходит в режим байпас при перегрузке

выходных цепей или при возникновении внутренних неисправностей. Таким образом, нагрузка защищается не только от сбоев в электросети, но и от неполадок в самом ИБП.

В PTS/PTX серии предусмотрено подключение дополнительных батарейных блоков, что позволяет увеличить время автономной работы ИБП.

4. Описание внешнего вида

4.1 Передняя и задняя панель PTS-1KL-LCD/PTX-1KL-LCD

Рис.1

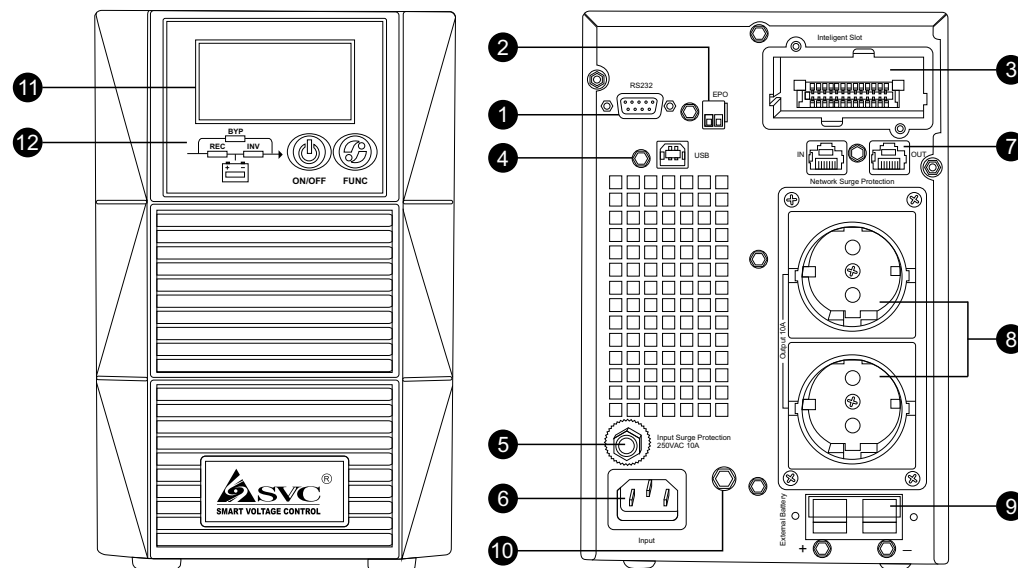

1. Порт RS-232
2. EPO. Аварийное отключение питания
3. Интеллектуальный слот (для SNMP-карты)
4. USB-порт
5. Автоматический предохранитель
6. Входной разъём
7. Защита телефонной линии
8. Выходные разъёмы
9. Разъём для подключения дополнительных батарейных блоков
10. Заземление
11. ЖК-дисплей
12. Панель управления

4.2 Передняя и задняя панели PTS-2KL-LCD/PTS-3KL-LCD/PTX-2KL-LCD/PTX-3KL-LCD

Рис.2

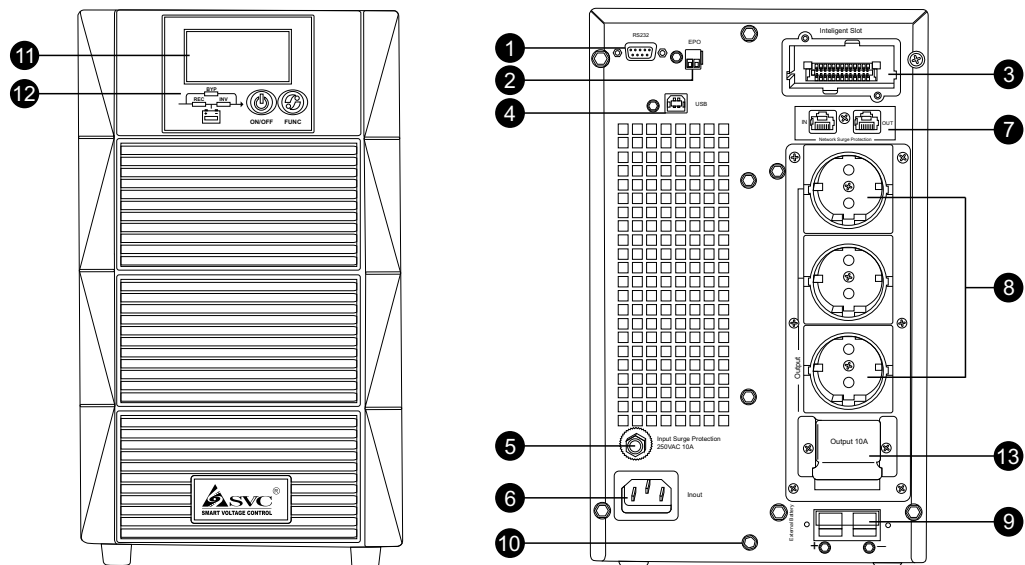

1. Порт RS-232
2. EPO. Аварийное отключение питания
3. Интеллектуальный слот (для SNMP-карты)
4. USB-порт
5. Автоматический предохранитель
6. Входной разъём
7. Защита телефонной линии
8. Выходные разъёмы
9. Разъём для подключения дополнительных батарейных блоков
10. Заземление
11. ЖК-дисплей
12. Панель управления
13. Выходной разъём (клеммная колодка, только для модели PTX-3KL-LCD)

4.3 Передняя и задняя панели PTX-6KL-LCD/PTX-10KL-LCD

Рис.3

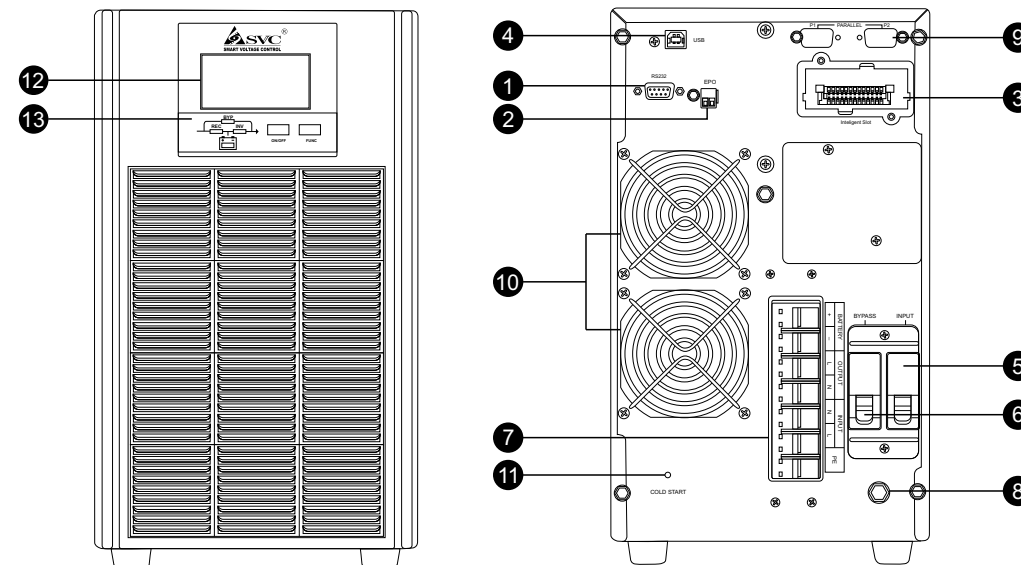

1. Порт RS-232
2. EPO. Аварийное отключение питания
3. Интеллектуальный слот (для SNMP-карты)
4. USB-порт
5. Входной автоматический выключатель
6. Обходной выключатель технического обслуживания (байпас)
7. Клеммная колодка
8. Заземление
9. Слот для параллельного подключения ИБП (опционально)
10. Вентиляторы охлаждения
11. Холодный старт
12. ЖК-дисплей
13. Панель управления

4.4 Передняя и задняя панель PTS-6KL-LCD/PTS-10KL-LCD

Рис.4

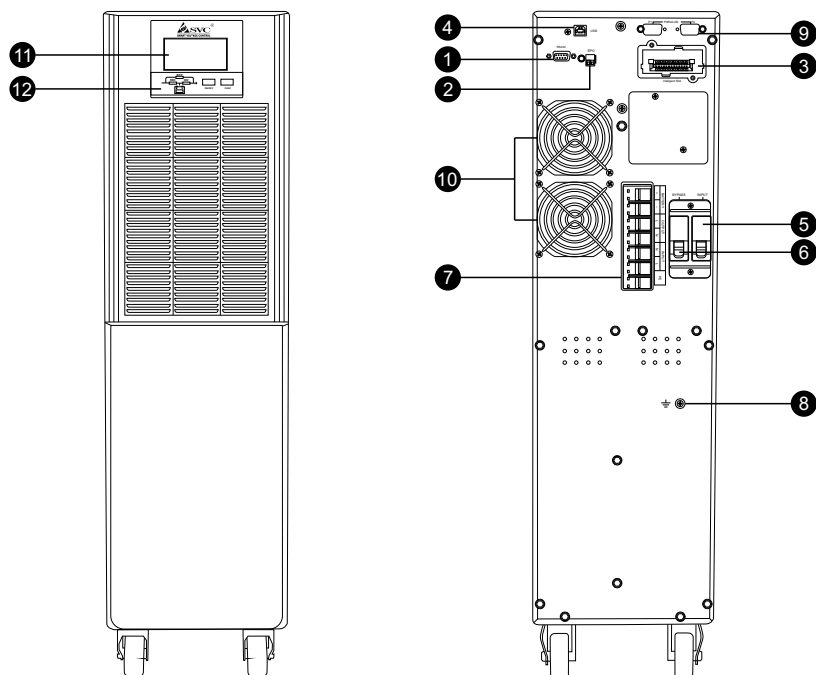

1. Порт RS-232
2. ЕРО. Аварийное отключение питания
3. Интеллектуальный слот
4. USB-порт
5. Входной автоматический выключатель
6. Обходной выключатель технического обслуживания (байпас)
7. Клеммная колодка
8. Заземление
9. Слот для параллельного подключения ИБП (опционально)
10. Вентиляторы охлаждения
11. ЖК-дисплей
12. Панель управления

5. Установка и подключение

5.1 Способ установки

ВНИМАНИЕ!

Установка и подключение должны выполняться квалифицированным персоналом в соответствии с нижеследующими инструкциями. Для вашей безопасности отключите источники питания устройства, перед тем, как проводить какие-либо работы.

5.1.1 Установите ИБП в хорошо проветриваемом помещении (желательно с вентиляцией), подальше от воды, легковоспламеняющихся и вызывающих коррозию веществ.

5.1.2 При установке ИБП необходимо оставлять зазор не менее 20 сантиметров между задней панелью ИБП и стеной, в целях обеспечения надлежащей вентиляции.

5.1.3 Рабочая температура в зоне размещения ИБП должна быть от 0°C до 40°C.

5.1.4 При перемещении из холодного в тёплое место, может возникнуть чрезмерная конденсация влаги, поэтому необходимо убедиться, что поверхность ИБП сухая, в противном случае, это может привести к короткому замыканию и повреждению устройства.

5.2 Подключение

5.2.1 Подключение ИБП к сети осуществляется поставляемым в комплекте кабелем питания, во входной разъем (рис.1,2, п.6). Кабель питания должен быть подключён к розетке с заземлением, если таковая отсутствует, устройство необходимо заземлить вручную. Минимальное сечение провода для заземления составляет не менее 50% от сечения проводов, используемых для подключения ИБП и нагрузки.

5.2.2 Для подключения ИБП к сети и подключения нагрузки, рекомендуется использовать кабель сечением 6мм².

5.2.3 При подключении нагрузки, убедитесь, что ИБП подключён к сети.

5.2.4 Подключение к ИБП батарейных блоков осуществляется поставляемым в комплекте с батарейным блоком кабелем (рис.5).

Рис.5

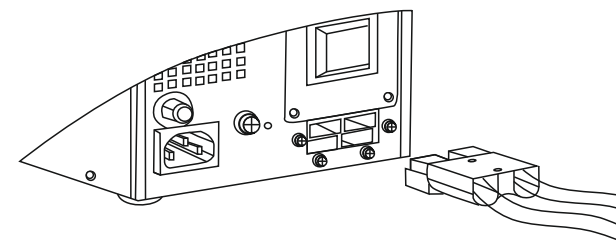

5.3 Подключение PTS-6-10KL-LCD/PTX-6-10KL-LCD

Подключение ИБП к сети, нагрузки и внешних батарейных блоков осуществляется на клеммную колодку согласно схеме на рисунке 6.

Рис.6

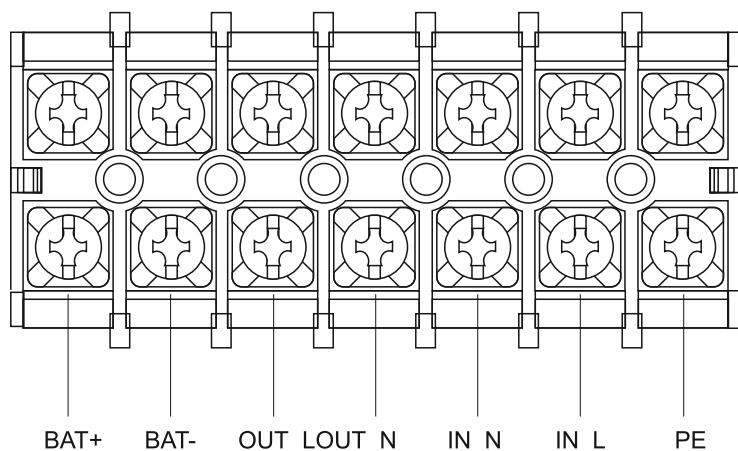

Где:

BAT+ положительная клемма батарейного блока

BAT- отрицательная клемма батарейного блока

OUT_L – выход фаза

OUT-N – выход нейтраль

IN_L – вход фаза

IN_N – вход нейтраль

PE - заземление

Примечание:

- Перед запуском ИБП убедитесь в правильности подключения согласно схеме подключения, изображенной на рисунке 6.
- Независимо от того, подключён ИБП к сети или нет, есть вероятность поражения электрическим током т.к. внутри установлены аккумуляторы, а также возможно образование статического напряжения.
- После подключения зарядите аккумуляторы в течение 12 часов.

6. Индикаторы и элементы управления

6.1 Дисплей

На рисунке 7 изображена панель управления, а в таблице 1 описание световых индикаторов и кнопок управления.

Рис.7



Таблица 1

1	LCD-дисплей	Отображает информацию о работе и состоянии ИБП
2	Индикатор байпаса	Зелёный – нормальная работа ИБП в режиме байпас Красный – ошибка в работе байпаса Не горит - байпас не работает
3	Индикатор выпрямителя	Зелёный – нормальная работа выпрямителя Зелёный моргающий – выпрямитель запускается Красный – ошибка в работе выпрямителя Не горит - выпрямитель не работает
4	Индикатор батареи	Зелёный – батарея заряжается Зелёный моргающий - батарея разряжается Не горит - батарея подключена и работает в штатном режиме
5	Индикатор инвертора	Зелёный – нормальная работа инвертора Зелёный моргающий – запуск инвертора или работа в режиме байпа, Красный – ошибка в работе инвертора Не горит - инвертор не работает

6	ON/OFF	<ol style="list-style-type: none"> 1. Нажмите кнопку ON / OFF для запуска инвертора. 2. Нажмите кнопку ON / OFF для отключения инвертора и перехода в режим работы байпас. 3. Нажмите кнопку ON / OFF для выключения ИБП, когда ИБП находится в режиме работы от батареи. 4. Нажмите кнопку ON / OFF, чтобы подтвердить выбранные параметры в режиме настройки ИБП.
7	FUNC	<ol style="list-style-type: none"> 1. Нажмите кнопку FUNC для переключения меню 2. Удерживайте кнопку FUNC в течение 2,5 секунд, чтобы включить/отключить звук. 3. Удерживайте FUNC и ON / OFF вместе в течение 2,5 секунд, чтобы зайти в меню настройки. 4. Удерживайте FUNC в течение 2,5 секунд на странице 4, чтобы сбросить ошибки.

6.2 Главное меню

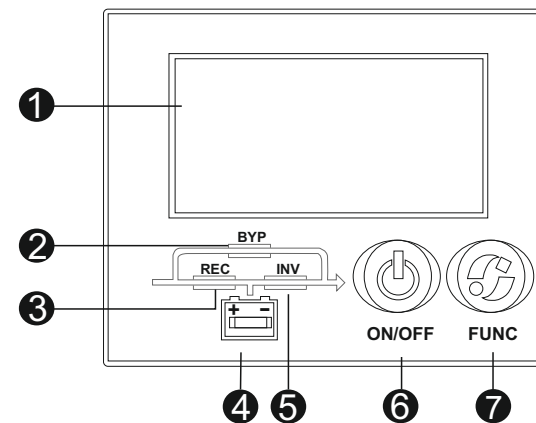
На рисунке 8 изображено главное меню ЖК-дисплея, а в таблице 2 описание параметров, выводимых на ЖК-дисплей.

Рис.8



Таблица 2

Дисплей	Описание	Подменю
1	Вход	Входное напряжение (VAC) Входная частота (Hz) Входной ток (A)
2	Байпас	Мигает в режиме работы байпас

3	Уведомления	Перегрузка (OVER LOAD!) Короткое замыкание (SHORT) Работа в режиме ECO (ECO) 🔊 Включены звуковые сигналы 🔕 Выключены звуковые сигналы
4	Информация об аккумуляторах	Напряжение аккумуляторной батареи (VDC), ток заряда/разряда (A), заряд аккумулятора в (%), низкий заряд аккумулятора (LOW!)
5	Настройки	Горит в меню настройки ИБП
6	Информация по нагрузке	Нагрузка в (%) Активная нагрузка (kW) Фактическая нагрузка (kVA) Версия прошивки (VER) Режим работы (MODE) Индикатор ошибки ⚠️
7	Выход	Выходное напряжение (VAC) Выходная частота (Hz) Выходной ток (A)

7. Технические характеристики

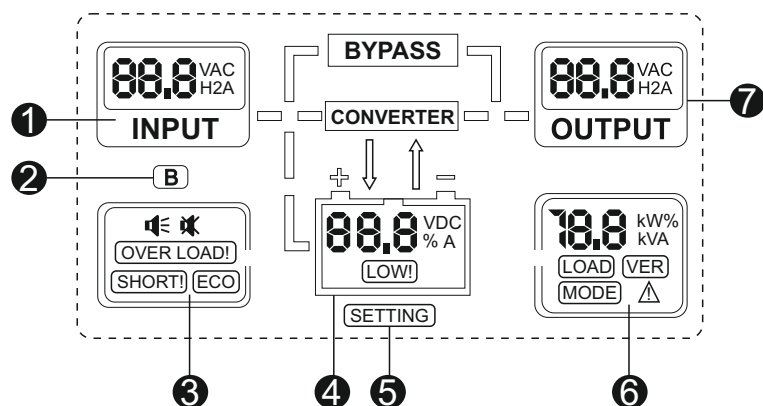
Таблица 3

Модель	I	PTS-1KL-LCD	PTS-2KL-LCD	PTS-3KL-LCD
	II	PTX-1KL-LCD	PTX-2KL-LCD	PTX-3KL-LCD
Полная мощность, ВА		1000	2000	3000
Активная мощность, Вт		900	1800	2700
Коэффициент мощности		0.9		
Диапазон работы AVR		110-288В		
Входное напряжение		220/230/240В		
Выходное напряжение		200/208/220/230/240В +/-1%		
Форма выходного сигнала		Чистая синусоида		

Время переключения режимов		0 мс		
Выходная частота		50/60 Гц		
Напряжение батарей		36В	72В	96В
Сила зарядного тока	I	1А		
	II	8А		
Батарея	I	12В/7Ач x 3 шт.	12В/7Ач x 6 шт.	12В/7Ач x 8 шт.
	II	Внешнее подключение, не поставляется в комплекте		
Лицевая панель		ЖК-дисплей		
Количество и тип выходных разъемов	I	2 выхода Shuko CEE7 (евророзетки)	4 выхода Shuko CEE7 (евророзетки)	4 выхода Shuko CEE7(евророзетки)
	II			3 выхода Shuko CEE7 (евророзетки) + клеммная колодка
Интерфейс для связи с ПК		USB (технология SMART), RS232 SNMP (опционально)		
Бесшумный режим		Есть		
Защита телефонной линии		Есть		
Защита от полного разряда батареи		Есть		
Защита от короткого замыкания и перегрузок		Есть		
Габариты устройства, мм		144*353*222	190*374*336	190*426*336
Вес, кг	I	10.5	23	28
	II	6.06	10.5	11.4

Таблица 4

Модель	PTS-6KL-LCD	PTS-10KL-LCD
	PTX-6KL-LCD	PTX-10KL-LCD
Полная мощность, кВА	6000	10000
Активная мощность, кВт	6000	10000
Коэффициент мощности	1	
Диапазон работы AVR	110-288В	
Входное напряжение	220/230/240В	
Выходное напряжение	220/230/240В ±1%	
Форма выходного сигнала	Чистая синусоида	
Время переключения режимов	0 мс	
Выходная частота	50-60Гц	
Напряжение батарей	±192В	
Батарея	Внешняя батарея не поставляется в комплекте	
Сила зарядного тока	1А	
	5А	
Возможность подключения внешних батарейных блоков	До 3 штук	
Лицевая панель	ЖК-дисплей	
Тип выходных разъемов	Клеммная колодка	
Интерфейс для связи с ПК	USB (технология SMART), RS-232 SNMP (опционально)	
Бесшумный режим	Есть	
Интеллектуальный слот	Есть	
Защита от полного разряда батареи	Есть	
Холодный старт	Есть	
Защита от короткого замыкания и перегрузок	Есть	
Габариты устройства, мм	190*426*705	190*485*705
	190*426*336	190*485*336
Вес, кг	64	73
	14	16

8. Выявление и устранение неисправностей

В таблице 5 описаны звуковые сигналы на всевозможные состояния ИБП.

Таблица 5

№	Состояние	Звуковой сигнал
1	Разряд аккумуляторов	Звуковой сигнал каждые 2 минуты
2	Низкий уровень заряда аккумуляторов	Звуковой сигнал каждые 6 секунд
3	Перегрузка	Непрерывная подача звукового сигнала
4	Неисправность	Непрерывная подача звукового сигнала
5	Высокое/низкое входное напряжение	Звуковой сигнал каждые 2 минуты
6	Предупреждение	Звуковой сигнал каждые 6 секунд

Коды ошибок, вероятные причины их возникновения и способы их устранения приведены в таблице 6.

Таблица 6

Код	Состояние	Вероятная причина	Решение
7	Батарея не подключена	Батарея не подключена	Проверить соединительные кабели аккумуляторов
10	ЕРО	Аварийное отключение питания	Кратковременное нажатие на терминал 1&2 для активации ЕРО (рис.1, п.2)
16	Входное напряжение выходит за допустимый диапазон	Сработала защита от перенапряжения	Дождитесь, пока входное напряжение стабилизируется и придёт в норму
20	Неисправный байпас	Обходное напряжение находится вне диапазона работы байпаса	Убедиться, не выходит ли напряжение за допустимый диапазон
22	Неисправность автоматического байпаса	Пробой или короткое замыкание автоматического байпаса	Обратитесь по месту приобретения или свяжитесь с сервис центром
24	Перегрузка байпаса	Нагрузка на байпас выходит за допустимый диапазон	Отключить часть нагрузки, чтобы общая нагрузка составляла менее 95% от номинальной мощности ИБП

26	Превышено время перегрузки байпаса	Время перегрузки байпаса больше допустимой нормы	Отключите часть нагрузки, перезапустите ИБП. При нормальной работе ИБП, подключайте нагрузку одну за другой
28	Ошибка синхронизации байпаса	Напряжение или частота байпаса не синхронизируются с инвертором	Обратитесь по месту приобретения или свяжитесь с сервис центром
30	Превышено количество переключений режимов за 1 час	Количество переходов из режима работы инвертора в режим работы байпаса более 5 раз. ИБП будет работать в режиме байпаса	Проверьте ИБП, на наличие короткого замыкания нагрузки. Отключите нагрузку и перезапустите ИБП или дождитесь запуска инвертора автоматически
32	Короткое замыкание	Произошло короткое замыкание в ИБП	Проверьте всю нагрузку на наличие короткого замыкания. Отключите нагрузку от ИБП. Проверьте выход ИБП на наличие короткого замыкания
34	Разряд аккумуляторов	ИБП работает в режиме работы от батареи в течение длительного времени. После полного разряда аккумуляторов ИБП отключится	Пожалуйста, сохраните ваши данные до отключения ИБП
38	Ошибка диагностики аккумуляторов	Низкая ёмкость аккумуляторов или низкое напряжение	Убедитесь, что напряжение батареи соответствует данной модели и заряд аккумуляторов составляет более 30%
47	Ошибка в работе выпрямителя	Перегрузка на входе, перекося фаз, ошибка запуска инвертора, перенапряжение	Обратитесь по месту приобретения или свяжитесь с сервис центром
49	Ошибка в работе инвертора	Низкое/высокое напряжение, поступающее на выпрямитель	Обратитесь по месту приобретения или свяжитесь с сервис центром

51	Высокая температура ИБП	Затруднено активное охлаждение ИБП	Убедитесь, что ничто не препятствует активному охлаждению ИБП, температура окружающей среды должна быть 0~40°C
53	Ошибка охлаждения	Отказ одного или нескольких вентиляторов	Обратитесь по месту приобретения или свяжитесь с сервис центром
55	Перегрузка инвертора	Высокая нагрузка на инвертор	Отключите часть нагрузки, чтобы суммарная нагрузка не превышала мощность ИБП
57	Длительное время перегрузки инвертора	Нагрузка превышает номинальную выходную мощность ИБП по допустимому времени перегрузки, ИБП перешёл в режим байпаса	Отключите часть нагрузки и переведите ИБП в режим работы инвертора
59	Перегрев инвертора	Перегрев теплоотвода инвертора или отсутствует контакт с датчиком температуры	Проверьте температуру окружающей среды. Убедитесь в работе вентиляторов охлаждения.
65	Низкий уровень заряда аккумуляторов	ИБП работает в режиме работы от батареи. Низкий заряд аккумуляторов.	Подключите ИБП к источнику питания
67	Ошибка подключения аккумуляторов	Вероятно, допущена переполосовка при соединении аккумуляторных батарей	Проверьте правильность соединения аккумуляторных батарей
69	Сработала защита инвертора	Неверное напряжение на выходе инвертора или DC шины	ИБП выйдет из режима защиты автоматически после восстановления нормального напряжения на шине DC. Если ошибка не исчезает, обратитесь по месту приобретения или свяжитесь с сервис центром.
78	Ошибка параллельного подключения	Нет сигнала по кабелю параллельного соединения	Проверьте соединительный кабель. Обратитесь по месту приобретения или свяжитесь с сервис центром.

81	Ошибка в работе модуля заряда	Неисправность зарядного устройства или ЗУ отключено	Обратитесь по месту приобретения или свяжитесь с сервис-центром.
82	Ошибка выходного трансформатора	Ошибка в сборке выходного трансформатора	Проверьте правильность сборки выходного трансформатора

Коды ошибок отображаются на дисплее, позволяют выявить и устранить ошибки в работе ИБП.

9. Инструкция по технике безопасности

- ИБП должен быть установлен в помещении с хорошей вентиляцией, вдали от воды, легковоспламеняющихся газов и агрессивных веществ;
- Убедитесь, что ничто не препятствует активному охлаждению ИБП;
- Если ИБП распакован в помещении с низкой температурой, может образоваться конденсация. В этом случае необходимо дождаться полного высушивания конденсата. В противном случае возможно поражение электрическим током и выход из строя ИБП;
- Независимо от того, подключен ИБП к сети или нет, есть вероятность поражения электрическим током. Перед началом работ, убедитесь в отсутствии напряжения на клеммной колодке;
- Не вскрывайте и не деформируйте ИБП, так как при деформации корпуса могут повредиться аккумуляторы;
- При повреждении аккумуляторов происходит выделение электролита (аккумуляторной кислоты), возникает опасность токсичного отравления;
- Запрещается утилизировать аккумуляторные батареи посредством сжигания, они взрывоопасны. Аккумуляторные батареи необходимо утилизировать в организациях, занимающихся переработкой и утилизацией батарей и химических источников тока.

 **ВНИМАНИЕ! Данная серия ИБП не нуждается в самостоятельном техническом обслуживании.**

Если возникли проблемы с ИБП, свяжитесь с сервис-центром. Не пытайтесь отремонтировать оборудование самостоятельно.